

- de** Betriebs- und
Installationsanleitung
- fr** Notice d'utilisation et
d'installation
- nl** Gebruiksaanwijzing en
installatiehandleiding
- int** Country specifics



VRT 260f

Publisher/manufacture

Vaillant GmbH
Berghauser Str. 40 || D-42859 Remscheid
Tel. +49 21 91 18-0 || Fax +49 21 91 18-2810
info@vaillant.de || www.vaillant.de



Funkregler / Régulateur sans fil / Draadloze thermostaat

de	Betriebs- und Installationsanleitung	4
fr	Notice d'utilisation et d'installation	48
nl	Gebruiksaanwijzing en installatiehandleiding	92
int	Country specifics	134

Betriebs- und Installationsanleitung

1 Sicherheit	5
1.1 Handlungsbezogene Warnhinweise.....	5
1.2 Für den Betreiber.....	6
1.3 Allgemeine Sicherheitshinweise für den Betreiber.....	7
1.4 Für den Fachhandwerker.....	8
1.5 Allgemeine Sicherheitshinweise für den Fachhandwerker.....	9
1.6 Vorschriften (Richtlinien, Gesetze, Normen).....	10
2 Für den Betreiber	11
2.1 Hinweise zur Dokumentation.....	11
2.2 Produktschreibung.....	11
2.3 Betrieb.....	16
2.4 Störungsbehebung.....	34
2.5 Produkt pflegen.....	35
2.6 Außerbetriebnahme.....	36
2.7 Recycling und Entsorgung.....	36
2.8 Garantie und Kundendienst.....	37
3 Für den Fachhandwerker	38
3.1 Hinweise zur Dokumentation.....	38
3.2 Produktschreibung.....	38
3.3 Montage.....	40
3.4 Störungsbehebung.....	44
3.5 Außerbetriebnahme.....	45
3.6 Recycling und Entsorgung.....	45
3.7 Kundendienst.....	45
3.8 Technische Daten.....	46



1 Sicherheit

1.1 Handlungsbezogene Warnhinweise

Klassifizierung der handlungsbezogenen Warnhinweise

Die handlungsbezogenen Warnhinweise sind wie folgt mit Warnzeichen und Signalwörtern hinsichtlich der Schwere der möglichen Gefahr abgestuft:

Warnzeichen und Signalwörter

**Gefahr!**

unmittelbare Lebensgefahr oder Gefahr schwerer Personenschäden

**Gefahr!**

Lebensgefahr durch Stromschlag

**Warnung!**

Gefahr leichter Personenschäden

**Vorsicht!**

Risiko von Sachschäden oder Schäden für die Umwelt



1 Sicherheit



1.2 Für den Betreiber

1.2.1 Bestimmungsgemäße Verwendung

Bei unsachgemäßer oder nicht bestimmungsgemäßer Verwendung können Beeinträchtigungen des Produkts und anderer Sachwerte entstehen.

Mit diesem Regler können Infrarot-Heizstrahler gesteuert werden.

Die bestimmungsgemäße Verwendung beinhaltet:

- das Beachten der beiliegenden Betriebsanleitungen des Produkts sowie aller weiteren Komponenten der Anlage
- die Einhaltung aller in den Anleitungen aufgeführten Inspektions- und Wartungsbedingungen.

Dieses Produkt kann von Kindern ab 8 Jahren und darüber sowie von Personen mit verringerten physischen, sensorischen oder mentalen Fähigkeiten oder Mangel an Erfahrung und Wissen benutzt werden, wenn sie beaufsichtigt oder bezüglich des sicheren Gebrauchs des Produktes unterwiesen wurden und die daraus resultierenden Gefahren verstehen. Kinder dürfen nicht mit dem Produkt spielen. Reinigung und Benutzer-Wartung dürfen nicht von Kindern ohne Beaufsichtigung durchgeführt werden.

Eine andere Verwendung als die in der vorliegenden Anleitung beschriebene oder eine Verwendung, die über die hier beschriebene hinausgeht, gilt als nicht



bestimmungsgemäß. Nicht bestimmungsgemäß ist auch jede unmittelbare kommerzielle und industrielle Verwendung.

Achtung!

Jede missbräuchliche Verwendung ist untersagt.

1.3 Allgemeine Sicherheitshinweise für den Betreiber

1.3.1 Gefahr durch Fehlbedienung

Durch Fehlbedienung können Sie sich selbst und andere gefährden und Sachschäden verursachen.

- Lesen Sie die vorliegende Anleitung und alle mitgelieferten Unterlagen sorgfältig durch, insb. das Kapitel "Sicherheit" und die Warnhinweise.
- Führen Sie nur diejenigen Tätigkeiten durch, zu denen die vorliegende Betriebsanleitung anleitet.

1.3.2 Batterien

- Beachten Sie den Batterietyp, wie in der vorliegenden Anleitung beschrieben, siehe Kapitel „Typenschild“.
- Entfernen Sie Batterien und legen Sie Batterien ein, wie in der vorliegenden Anleitung beschrieben, siehe Kapitel „Batterie wechseln“.
- Laden Sie nicht-wiederaufladbare Batterien nicht wieder auf.
- Entfernen Sie wiederaufladbare Batterien aus dem Produkt, bevor Sie sie aufladen.



1 Sicherheit

- Kombinieren Sie keine unterschiedlichen Batterietypen.
- Kombinieren Sie keine neuen und gebrauchten Batterien.
- Setzen Sie die Batterien mit korrekter Polung ein.
- Entfernen Sie verbrauchte Batterien aus dem Produkt und entsorgen Sie sie fachgerecht.
- Entfernen Sie die Batterien, bevor Sie das Produkt für längere Zeit ungenutzt verwahren und/oder es verschrotten.
- Schließen Sie die Anschlusskontakte im Batteriefach des Produkts nicht kurz.

1.3.3 Risiko eines Sachschadens durch Säure

- Entfernen Sie die verbrauchten Batterien aus dem Produkt und entsorgen Sie die Batterien fachgerecht.
- Entfernen Sie die Batterien, bevor Sie das Produkt für längere Zeit ungenutzt verwahren.

1.4 Für den Fachhandwerker

1.4.1 Bestimmungsgemäße Verwendung

Bei unsachgemäßer oder nicht bestimmungsgemäßer Verwendung können Beeinträchtigungen des Produkts und anderer Sachwerte entstehen.

Mit diesem Regler können Infrarot-Heizstrahler gesteuert werden.





Die bestimmungsgemäße Verwendung beinhaltet:

- das Beachten der beiliegenden Betriebs-, Installations- und Wartungsanleitungen des Produkts sowie aller weiteren Komponenten der Anlage
- die Installation und Montage entsprechend der Produkt- und Systemzulassung
- die Einhaltung aller in den Anleitungen aufgeführten Inspektions- und Wartungsbedingungen.

Die bestimmungsgemäße Verwendung umfasst außerdem die Installation gemäß IP-Code.

Eine andere Verwendung als die in der vorliegenden Anleitung beschriebene oder eine Verwendung, die über die hier beschriebene hinausgeht, gilt als nicht bestimmungsgemäß. Nicht bestimmungsgemäß ist auch jede unmittelbare kommerzielle und industrielle Verwendung.

Achtung!

Jede missbräuchliche Verwendung ist untersagt.

1.5 Allgemeine Sicherheitshinweise für den Fachhandwerker

1.5.1 Gefahr durch unzureichende Qualifikation

Folgende Arbeiten dürfen nur Fachhandwerker durchführen, die hinreichend dafür qualifiziert sind:

- Montage
- Demontage
- Installation



1 Sicherheit

- Inbetriebnahme
- Inspektion und Wartung
- Reparatur
- Außerbetriebnahme
- Beachten Sie alle produktbegleitenden Anleitungen.
- Gehen Sie gemäß dem aktuellen Stand der Technik vor.
- Halten Sie alle einschlägigen Richtlinien, Normen, Gesetze und anderen Vorschriften ein.

1.5.2 Risiko eines Sachschadens durch Frost

- Installieren Sie das Produkt nicht in frostgefährdeten Räumen.

1.6 Vorschriften (Richtlinien, Gesetze, Normen)

- Beachten Sie die nationalen Vorschriften, Normen, Richtlinien und Gesetze.



2 Für den Betreiber

2.1 Hinweise zur Dokumentation

2.1.1 Mitgeltende Unterlagen beachten

- Beachten Sie unbedingt alle Betriebsanleitungen, die Komponenten der Anlage beiliegen.

2.1.2 Unterlagen aufbewahren

- Bewahren Sie diese Anleitung sowie alle mitgelieferten Unterlagen zur weiteren Verwendung auf.

2.1.3 Gültigkeit der Anleitung

Diese Anleitung gilt ausschließlich für:

Produkt	Artikelnummer
VRT 260f	0020254293

2.2 Produktschreibung

Das Produkt ist ein Funkregler mit einem integrierten Thermostat.

Mit diesem Produkt kann z. B. ein Raum mit Infrarot-Heizstrahlern individuell beheizt werden.

Das Produkt kann im Autobetrieb, Tagbetrieb, Nachtbetrieb oder Frostschutzbetrieb betrieben werden. Für den Tagbetrieb und Nachtbetrieb können die Betriebszeiten für jeden Tag der Woche unterschiedlich eingestellt werden.

2 Für den Betreiber

Die Sonderbetriebsarten Abwesenheitsbetrieb und Partybetrieb ermöglichen eine zeitlich begrenzte Unterbrechung des aktuellen Betriebs.

Das Produkt sollte in Kombination mit folgenden Komponenten verwendet werden:

- Funkempfänger
- Funkempfänger VR 44, Aufputz
- Funkempfänger VR 45, Unterputz
- Funksteckdosenempfänger VR 46
- Fensteröffnungsmelder VR 48

Das Produkt kann mit einem Standfuß aufgestellt oder alternativ an eine Wand montiert werden.

Das Produkt wird batteriebetrieben.

2.2.1 Produktaufbau

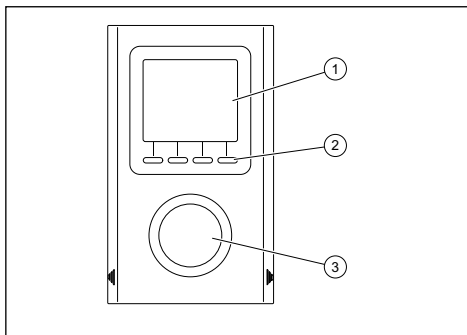

- 1 Display
- 2 Bedientasten



3 Drehknopf

2.2.2 Funktionen

2.2.2.1 Externe Programmunterbrechung

Die externe Programmunterbrechung ermöglicht einem externen Funksender, der ebenfalls die Funktion Programmunterbrechung hat, den Autobetrieb des Produkts zu unterbrechen.

Bei einer externen Programmunterbrechung werden das Symbol  und die neue Solltemperatur angezeigt. Das Produkt wird entsprechend der Einstellungen des externen Funksenders gesteuert.

- Wenn das Symbol  bei einer externen Programmunterbrechung nicht angezeigt wird, dann können Sie das Display aktualisieren, indem Sie  drücken oder den Drehknopf drehen.

2.2.2.2 Info-Taste

Die -Taste dient zur Anzeige folgender Informationen:

- Aktuell gemessene Temperatur oder aktuelle Solltemperatur (je nach Einstellung)
- Außentemperatur (wenn der Funkempfänger mit einem Außentemperaturfühler ausgestattet ist)
- Gesamtverbrauch der zugeordneten Heizstrahler (Einstellung CF18)
- Drücken Sie mehrmals auf , um die entsprechenden Informationen anzuzeigen.

2 Für den Betreiber

- Drücken Sie 3 Sekunden lang \odot , um den gemessenen Werte zurückzusetzen.

2.2.2.3 Tastensperre

Bedingungen: Tastensperre aktivieren

- Drücken Sie im Autobetrieb, Tagbetrieb, Nachtbetrieb oder Frostschutzbetrieb 5 Sekunden lang ⏻ .
 - ← Die Tasten sind gesperrt und auf dem Display erscheint das Symbol ⏻ .
 - ← Es sind nur noch die Tasten ⏻ und ⏻ aktiv.

Bedingungen: Tastensperre deaktivieren

- Drücken Sie 5 Sekunden lang ⏻ .
 - ← Die Tastensperre ist deaktiviert.

2.2.2.4 Standby-Modus

Nach ca. 1 Minute schaltet das Produkt in den Standby-Modus.

- Wenn Sie den Standby-Modus verlassen möchten, dann drücken Sie eine beliebige Taste oder drehen Sie den Drehknopf.

2.2.3 Typenschild

Das Typenschild befindet sich auf der Rückseite des Produkts.

Angabe auf dem Typenschild	Bedeutung
0020254293	Artikelnummer
LR03/AAA	Batterietyp
Serialnummer	zur Identifikation, 7. bis 16. Ziffer = Artikelnummer des Produkts

2.2.4 CE-Kennzeichnung



Mit der CE-Kennzeichnung wird dokumentiert, dass die Produkte gemäß dem Typenschild die grundlegenden Anforderungen der einschlägigen Richtlinien erfüllen. Hiermit erklärt der Hersteller, dass der in der vorliegenden Anleitung beschriebene Funkanlagentyp der Richtlinie 2014/53/EU entspricht. Der vollständige Text der EU-Konformitätserklärung ist unter der folgenden Internetadresse verfügbar: <http://www.vaillant-group.com/doc/doc-radioequipment-directive/>.

2 Für den Betreiber

2.3 Betrieb

2.3.1 Bedienstruktur

2.3.1.1 Softkey-Funktion

Die ersten drei Tasten haben eine Softkey-Funktion, d. h. den Tasten können verschiedene Funktionen zugeordnet sein. Wenn Sie z. B. die vom Autobetrieb in den Tagbetrieb wechseln, dann wechselt die aktuelle Funktion von ☀ zu ☀ .

2.3.1.2 Aufbau Display

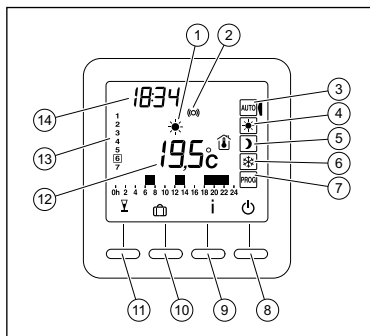

- 1 Eingestellter Wert für den ausgewählten Betrieb
- 2 Funkübertragung
- 3 Autobetrieb
- 4 Tagbetrieb
- 5 Nachtbetrieb

- 6 Frostschutzbetrieb
- 7 Datum und Zeit Einstellung/Programmierung
- 8 Ein-/Aus-Taste
- 9 Info-Taste
- 10 Abwesenheitsbetrieb
- 11 Partybetrieb
- 12 Gemessene Temperatur oder Solltemperatur
- 13 Wochentage
- 14 Uhrzeit

Beispiel Softkey-Funktion:

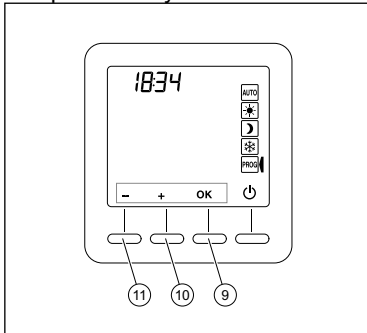

- 9 Bestätigungstaste
- 10 Taste +
- 11 Taste -

2.3.2 Bedienkonzept

Das Produkt bedienen Sie mit der ersten drei Tasten und einem Drehknopf.

Mit den Tasten ist Folgendes möglich:

- Sie stellen einen Einstellwert ein.
- Sie bestätigen einen Einstellwert.
- Sie brechen die Änderung eines Einstellwerts ab.
- Sie zeigen aktuell gemessene Werte an.

Mit dem Drehknopf ist Folgendes möglich:

- Sie navigieren zu den Betriebsarten.

Wenn Sie das Produkt länger als 3 Sekunden nicht bedienen, dann schaltet sich die Hintergrundbeleuchtung aus.

2.3.3 Betriebsarten



2.3.3.1 Autobetrieb



Im Autobetrieb entspricht die Temperatur dem von Ihnen eingestellten Sollwert für den Tagbetrieb.

Der Autobetrieb schaltet automatisch vom Tagbetrieb in den Nachtbetrieb.

Das Symbol  zeigt eine Wärmeanforderung an (Einstellung CF16).

Der Autobetrieb kann vorübergehend aufgehoben werden bei:

- Partybetrieb 
- Abwesenheitsbetrieb 

- Erkennen von geöffneten Fenstern , wenn diese Funktion aktiviert wurde (Einstellung CF08). Der Infrarot-Heizstrahler schaltet dann in den Frostschutzbetrieb.
- Erkennen einer Abwesenheit , wenn diese Funktion aktiviert wurde (Einstellung CF09). Der Infrarot-Heizstrahler schaltet dann in den Nachtbetrieb:
 - Abwesenheit länger als 1,5 Stunden:
 - Aktuelle Solltemperatur wird um 1,5 °C verringert
 - Abwesenheit länger als 3,5 Stunden:
 - Aktuelle Solltemperatur wird um 3,5 °C verringert
 - Abwesenheit länger als 48 Stunden:
 - Aktuelle Solltemperatur wird auf die Solltemperatur für den Frostschutzbetrieb verringert
- Stellen Sie den Sollwert für den Tagbetrieb ein.

2.3.3.2 Tagbetrieb

Im Tagbetrieb wird ein Raum mit der von Ihnen eingestellten Temperatur und in den von Ihnen eingestellten Betriebszeiten beheizt.

- Stellen Sie den Sollwert für den Tagbetrieb ein.
- Stellen Sie die Betriebszeiten ein.

2.3.3.3 Nachtbetrieb

Der Nachtbetrieb ist für den Betrieb in der Nacht vorgesehen. Die Temperatur im Nachtbetrieb entspricht dem von Ihnen eingestellten Sparbetriebsollwert.

- Stellen Sie den Sollwert für den Nachtbetrieb ein.

2.3.3.4 Frostschutzbetrieb



Im Frostschutzbetrieb wird ein Raum beheizt, sobald der von Ihnen eingestellte Sollwert für den Frostschutzbetrieb unterschritten wird.

- Stellen Sie den Sollwert für den Frostschutzbetrieb ein.

2.3.4 Sonderbetriebsarten

2.3.4.1 Abwesenheitsbetrieb

Der Abwesenheitsbetrieb ermöglicht bei mehreren Tagen Abwesenheit, den Frostschutzbetrieb zu aktivieren.

- Drücken Sie im Autobetrieb die Taste .
 - Stellen Sie mit - und + die Anzahl der Abwesenheitstage ein.
 - Bestätigen Sie mit .
 - Stellen Sie mit - und + die Abwesenheitstemperatur ein.
 - Bestätigen Sie mit .
- ← Der Abwesenheitsbetrieb beginnt.

- ← Nach Ablauf des gewählten Zeitraums kehrt das Produkt automatisch zurück zum Autobetrieb.
- Drücken Sie \odot , um das Menü vor Ablauf des gewählten Zeitraums zu verlassen.

2.3.4.2 Partybetrieb

Der Partybetrieb ermöglicht ein vorübergehendes Aufheben des Autobetriebs, indem eine andere Solltemperatur für einen wählbaren Zeitraum zwischen 30 Minuten und 12 Stunden eingestellt wird.

- Drücken Sie im Autobetrieb die Taste ∇ .
- Stellen Sie mit $-$ und $+$ die gewünschte Temperatur ein.
- Bestätigen Sie mit OK .
- Stellen Sie mit $-$ und $+$ die gewünschte Dauer ein.
- Bestätigen Sie mit OK .
 - ← Der Partybetrieb beginnt.
 - ← Nach Ablauf des gewählten Zeitraums kehrt das Produkt automatisch zurück zum Autobetrieb.
- Drücken Sie \odot , um das Menü vor Ablauf des gewählten Zeitraums zu verlassen.

2.3.5 Grundeinstellungen

Bedingungen: Produkt ist ausgeschaltet

- Drücken Sie 5 Sekunden lang die 2. Taste von links.
 - ← Auf dem Display erscheint die Produktversion.
- Drücken Sie OK .

2 Für den Betreiber

← Auf dem Display erscheint das Menü CF01.

CF01 – Gemessene Temperatur korrigieren

Die gemessene Temperatur kann um -5 °C bis $+5\text{ °C}$ korrigiert werden.

Beispiel:

- Wenn die vom Produkt gemessene Temperatur 19 °C beträgt, die (per Thermometer) gemessene Temperatur aber 20 °C beträgt, dann muss die Temperatur um $+1\text{ °C}$ korrigiert werden.
- Wählen Sie die gewünschte Einstellung mit $-$ und $+$.
- Drücken Sie OK , um die Einstellung zu bestätigen und zur nächsten Einstellung zu wechseln oder drehen Sie den Drehknopf, um das Menü zu verlassen.

CF02 – Angezeigte Temperatur im Autobetrieb einstellen

0	Solltemperatur (Werkseinstellung)
1	Gemessene Temperatur 

CF04 – Regelungsart einstellen

0	PI-Regelung
1	2-Punkt-Regelung (Werkseinstellung)

CF05 – Energiesparmodus einstellen

0	Ausschalten der Anzeige nach 10 Sekunden ohne Tastendruck (Werkseinstellung)
---	--

1	Ausschalten der Anzeige zwischen Mitternacht und 5 Uhr
2	Anzeige immer eingeschaltet (Werkseinstellung)

CF06 – Anzeige im Standby-Modus einstellen

0	Symbol wird im Standby-Modus nicht angezeigt
1	Symbol wird im Standby-Modus angezeigt (Werkseinstellung)

CF07 – Displaybeleuchtung einstellen

0	Deaktiviert
1	Aktiviert (Abschaltung nach Wartezeit) (Werkseinstellung)

CF08 – Funktion Fensteröffnungsmeldung einstellen

0	Deaktiviert (Werkseinstellung)
1	Aktiviert



Hinweis

Bei Kombination des Funkempfängers mit einem Öffnungsmelder, z. B. Fensteröffnungsmelder, wird der Infrarot-Heizstrahler beim Öffnen des Fensters in den Frostschutzbetrieb geschaltet.

CF09 – Funktion Anwesenheitserkennung ☞ einstellen

0	Deaktiviert (Werkseinstellung)
1	Aktiviert



Hinweis

Bei Kombination des Funkempfängers mit einem Bewegungsmelder wird die Temperatur bei langer Abwesenheit automatisch abgesenkt.

- Abwesenheit länger als 1,5 Stunden:
 - Aktuelle Solltemperatur wird um 1,5 °C verringert
- Abwesenheit länger als 3,5 Stunden:
 - Aktuelle Solltemperatur wird um 3,5 °C verringert
- Abwesenheit länger als 48 Stunden:
 - Aktuelle Solltemperatur wird auf die Frostschutz-Solltemperatur verringert

CF10 – Max. Komforttemperatur einstellen

Werkseinstellung: 28 °C

Einstellbare Komforttemperatur: 22 °C – 30 °C

CF11 – Programmierformat einstellen

0	1-Std-Programmierschritt (Werkseinstellung)
1	1/2-Std-Programmierschritt

CF12 – Uhrzeitformat einstellen

0	12 Std.(AM/PM)
1	24 Std. (Werkseinstellung)

CF13 – Automatische Umstellung Sommer-/Winterzeit einstellen

0	Deaktiviert (Keine Datumseinstellung möglich)
1	Aktiviert (Werkseinstellung)

Bedingungen: CF08 = 1

CF15 – Anzeige Fensteröffnungsmeldung  einstellen

0	Symbol blinkt nicht
1	Symbol blinkt (Werkseinstellung)

CF16 – Anzeige Wärmeforderung  einstellen

0	Symbol wird nicht angezeigt
1	Symbol wird angezeigt (Werkseinstellung)

CF17 – Anzeige Anwesenheitserkennung  einstellen

0	Festes Symbol
1	Symbol blinkt (Werkseinstellung)

2 Für den Betreiber

CF18 – Anzeige Stromverbrauch einstellen

0	Deaktiviert (Werkseinstellung)
1	Aktiviert

Bei aktivierter Stromverbrauchsanzeige muss die Wattleistung der Infrarot-Heizstrahler angegeben werden.

- Wählen Sie den Infrarot-Heizstrahler.
- Bestätigen Sie mit **OK**.
- Geben Sie die Leistung in Watt an.
- Bestätigen Sie mit **OK**.

2.3.6 Produkt in Betrieb nehmen

- Drücken Sie die Taste **⏻**.

2.3.7 Funkverbindung herstellen

Gültigkeit: VR 44
ODER VR 46

- Bereiten Sie den Funkempfänger vor, um eine Funkverbindung zum Produkt herzustellen (→ Installationsanleitung des Funkempfängers).

Gültigkeit: VR 45

- Schalten Sie die Stromversorgung zum Funkempfänger ein.
 - ← Der Funkempfänger ist für das Herstellen eine Funkverbindung zum Funkregler bereit.

- ↓ Wenn keine Funkverbindung zum Produkt hergestellt wird, dann nehmen Sie die Installationsanleitung des Funkempfängers zur Hilfe.

Bedingungen: Produkt ist ausgeschaltet

- ▶ Drücken Sie 5 Sekunden lang die 2. Taste von links.
 - ← Auf dem Display erscheint die Produktversion.
- ▶ Drücken Sie erneut 5 Sekunden lang die 2. Taste von links.
 - ← Auf dem Display erscheint das Menü rF01.
- ▶ Drücken Sie **OK**.
 - ← Das Produkt sucht nach zuzuordnenden Funkempfängern.
 - ← Die Anzahl der gefundenen und zugeordneten Funkempfänger erscheint in der Mitte des Displays.

2.3.7.1 VR 45 vorbereiten, um eine Funkverbindung zum Fensteröffnungsmelder herzustellen

Gültigkeit: VR 45**Bedingungen:** Produkt ist ausgeschaltet



- ▶ Drücken Sie 5 Sekunden lang die 2. Taste von links.
 - ← Auf dem Display erscheint die Produktversion.
- ▶ Drücken Sie erneut 5 Sekunden lang die 2. Taste von links.
 - ← Auf dem Display erscheint das Menü rF01.

2 Für den Betreiber

- Drücken Sie 4-mal + , um rF05 anzuzeigen.
- Drücken Sie OK .
- Drücken Sie die Taste » , um den Funkempfänger auszuwählen, den Sie für das Herstellen einer Funkverbindung zum Fensteröffnungsmelder vorbereiten möchten.
 - ← Der ausgewählte Funkempfänger schaltet sich hörbar mehrmals ein und aus.
- Drücken Sie OK , damit der ausgewählte Funkempfänger für das Herstellen einer Funkverbindung zum Fensteröffnungsmelder vorbereitet wird.

2.3.8 Uhrzeit und Datum einstellen

Bedingungen: CF13 aktiviert

- Drehen Sie den Drehknopf auf .
- Stellen Sie mit - und + die Stunden ein.
- Bestätigen Sie mit OK .
- Stellen Sie mit - und + die Minuten ein.
- Bestätigen Sie mit OK .
- Stellen Sie mit - und + den Wochentag ein.
- Bestätigen Sie mit OK .
- Stellen Sie mit - und + den Monat ein.
- Bestätigen Sie mit OK .
- Stellen Sie mit - und + das Jahr ein.
- Bestätigen Sie mit OK .
- Drehen Sie den Drehknopf auf , um das Menü zu verlassen.



2.3.9 Solltemperaturen einstellen





Hinweis

Wenn Sie bei der Einstellung einer Solltemperatur den Wert nicht bestätigen und in der jeweiligen Betriebsart bleiben, dann ist das Produkt dauerhaft auf diese Temperatur eingestellt (keine Programmierung).

2.3.9.1 Sollwert für den Tagbetrieb einstellen



- Drehen Sie den Drehknopf auf  (Einstellung CF10).
- Stellen Sie mit - und + den Sollwert für den Tagbetrieb ein.
 - Werkseinstellung: 19 °C
 - Einstellbare Temperatur: 5 – 28 °C
- Bestätigen Sie mit .

2.3.9.2 Sollwert für den Nachtbetrieb einstellen

- Drehen Sie den Drehknopf auf .
- Stellen Sie mit - und + den Sollwert für den Nachtbetrieb ein.
 - Werkseinstellung: 15,5 °C
 - Einstellbare Temperatur: 5 – 19 °C
- Bestätigen Sie mit .

2 Für den Betreiber

2.3.9.3 Sollwert für den Frostschutzbetrieb einstellen

- Drehen Sie den Drehknopf auf .
- Stellen Sie mit - und + den Sollwert für den Frostschutzbetrieb ein.
 - Werkseinstellung: 7 °C
 - Einstellbare Temperatur: 5 – 10 °C
- Bestätigen Sie mit .

2.3.9.4 Verhaltensanzeige

Bedingungen: CF05 ist aktiviert

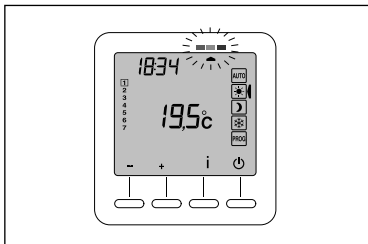



Bei der Einstellung der Sollwerte wird der Verbrauch für die von Ihnen eingestellte Solltemperatur angezeigt.







- Grün = Geringer Verbrauch (bis 19 °C)
- Orange = Durchschnittlicher Verbrauch (19,5 – 24 °C)
- Rot = Hoher Verbrauch (24,5 – 28 °C)

2.3.10 Betriebszeiten für Wochentage einstellen

- Drehen Sie den Drehknopf auf .

Bei der Inbetriebnahme entspricht die Programmierung für jeden Wochentag einem Tagbetrieb von 6 – 23 Uhr. Mit  und  können Sie verschiedene Betriebszeiten für den Tagbetrieb und Nachtbetrieb festlegen.

Beispiel: Tagbetrieb von 6 – 8 Uhr und von 17 – 23 Uhr

- Drücken Sie  bis auf 06:00.
- Drücken Sie  bis auf 08:00.
- Drücken Sie  bis auf 17:00.
- Drücken Sie  bis auf 23:00.
- Drücken Sie  bis 00:00.
- Drücken Sie , um die Einstellung zu bestätigen und zum nächsten Tag zu wechseln oder drücken Sie 3 Sekunden lang , um das Programm zu bestätigen und auf den nächsten Tag zu übertragen (COPY-Funktion).
- Wiederholen Sie die Schritte für die weiteren Wochentage.

2.3.11 Auf Werkseinstellung zurücksetzen

2.3.11.1 Werkseinstellung automatisch wiederherstellen

Wenn Sie das Produkt automatisch auf die Werkseinstellung zurücksetzen, dann werden folgende Einstellungen zurückgesetzt:

- Solltemperaturen
- Funktion Öffnungsmeldung (CF08 = 1)
- Funktion Anwesenheitserkennung (CF09 = 0)

Bedingungen: Produkt ist ausgeschaltet

- ▶ Drücken Sie 10 Sekunden lang gleichzeitig die 1. Taste und \bar{i} , bis Init angezeigt wird.
- ▶ Drücken Sie 3 Sekunden lang OK .
← Auf dem Display blinkt Init.

2.3.11.2 Alle Einstellungen initialisieren

Wenn Sie alle Einstellungen initialisieren, dann werden alle Grundeinstellungen und Solltemperaturen zurückgesetzt.

Das Datum und die Uhrzeit werden beibehalten.

Bedingungen: Produkt ist ausgeschaltet

- ▶ Drücken Sie 20 Sekunden lang gleichzeitig die 1. Taste und \bar{i} bis ALL angezeigt wird.
← Nach 10 Sekunden wird Init angezeigt.
- ▶ Drücken Sie 3 Sekunden lang OK .

← Auf dem Display blinkt Init und ALL.

2.3.12 Funk-Zuordnung löschen

Gültigkeit: VR 44
ODER VR 46
ODER VR 48

Bedingungen: Produkt ist ausgeschaltet

- ▶ Drücken Sie 5 Sekunden lang die 2. Taste von links.
← Auf dem Display erscheint die Produktversion.
- ▶ Drücken Sie erneut 5 Sekunden lang die 2. Taste von links.
← Auf dem Display erscheint das Menü rF01.
- ▶ Drücken Sie + , um rF03 anzuzeigen.
- ▶ Drücken Sie **OK**.
← Die Anzahl der gefundenen und zugeordneten Funkempfänger erscheint in der Mitte des Displays.
- ▶ Drücken Sie 5 Sekunden lang **OK**.
– Alle zugeordneten Funk-Produkte werden gelöscht bis 00 erscheint.

2.3.12.1 Funkverbindung zum VR 45 löschen

Gültigkeit: VR 45

- ▶ Löschen Sie die Funkverbindung zum Funkempfänger (→ Installationsanleitung des Funkempfängers).

2.3.13 Batterien wechseln



Gefahr!

Lebensgefahr durch ungeeignete Batterien!

Wenn Batterien durch den falschen Batterietyp ersetzt werden, dann besteht Explosionsgefahr.

- Achten Sie beim Batteriewechsel auf den korrekten Batterietyp.
- Entsorgen Sie gebrauchte Batterien gemäß den Anweisungen in der vorliegenden Anleitung.

- Wenn auf dem Display oben rechts das Symbol  angezeigt wird, dann wechseln Sie innerhalb der nächsten 3 Monate die Batterien.

2.4 Störungsbehebung

2.4.1 Störungen erkennen und beheben

Bedingungen: Infrarot-Heizstrahler heizt nicht, obwohl eine Heizanforderung vorliegt

- Prüfen Sie die Funkverbindung des Funkreglers zum Funkempfänger.
- Prüfen Sie, ob der Funkregler eingeschaltet ist.
- Prüfen Sie, ob die Batterien im Funkregler ordnungsgemäß eingelegt sind.

- Prüfen Sie den Ladezustand der Batterien im Funkregler.
- Prüfen Sie, ob sich das Produkt innerhalb der Funk-Reichweite befindet.
- Stecken Sie alle Funkempfänger mit Ausnahme des fehlerhaften Funkempfängers aus.

Bedingungen: Produkt ist ausgeschaltet

- Drücken Sie 5 Sekunden lang die 2. Taste von links.
← Auf dem Display erscheint die Produktversion.
- Drücken Sie erneut 5 Sekunden lang die 2. Taste von links.
← Auf dem Display erscheint das Menü rF01.
- Drücken Sie + , um rF02 anzuzeigen.
- Bestätigen Sie mit OK .
- Auf dem Display wird die Signalstärke angezeigt.
 - 00 = kein Empfang
 - 04 = sehr guter Empfang
- Wenn die Signalstärke zu niedrig ist, dann stellen Sie die Funkverbindung erneut her (→ Kap. Funkverbindung herstellen).

2.5 Produkt pflegen

- Reinigen Sie die Verkleidung mit einem feuchten Tuch und etwas lösungsmittelfreier Seife.
- Verwenden Sie keine Sprays, keine Scheuermittel, Spülmittel, lösungsmittel- oder chlorhaltigen Reinigungsmittel.

2 Für den Betreiber

2.6 Außerbetriebnahme

2.6.1 Produkt vorübergehend außer Betrieb nehmen

- ▶ Drücken Sie ϕ .
- ← Das Produkt piept 3-mal.

2.6.2 Produkt endgültig außer Betrieb nehmen

- ▶ Drücken Sie ϕ .
- ▶ Entfernen Sie die Abdeckung auf der Vorderseite des Produkts.
- ▶ Entfernen Sie die beiden Batterien.

2.7 Recycling und Entsorgung

- ▶ Überlassen Sie die Entsorgung der Verpackung dem Fachhandwerker, der das Produkt installiert hat.



■ Wenn das Produkt mit diesem Zeichen gekennzeichnet ist:

- ▶ Entsorgen Sie das Produkt in diesem Fall nicht über den Hausmüll.
- ▶ Geben Sie stattdessen das Produkt an einer Sammelstelle für Elektro- oder Elektronik-Altgeräte ab.



Wenn das Produkt Batterien enthält, die mit diesem Zeichen gekennzeichnet sind, dann können die Batterien gesundheits- und umweltschädliche Substanzen enthalten.

- ▶ Entsorgen Sie das Produkt in diesem Fall nicht über den Hausmüll.
- ▶ Entsorgen Sie die Batterien in diesem Fall an einer Sammelstelle für Batterien.

2.8 Garantie und Kundendienst

2.8.1 Garantie

Informationen zur Herstellergarantie finden Sie in den Country specifics.

2.8.2 Kundendienst

Die Kontaktdaten unseres Kundendiensts finden Sie im Anhang oder auf unserer Website.

3 Für den Fachhandwerker

3.1 Hinweise zur Dokumentation

3.1.1 Mitgeltende Unterlagen beachten

- Beachten Sie unbedingt alle Betriebs- und Installationsanleitungen, die Komponenten der Anlage beiliegen.

3.1.2 Unterlagen aufbewahren

- Geben Sie diese Anleitung sowie alle mitgeltenden Unterlagen an den Anlagenbetreiber weiter.

3.1.3 Gültigkeit der Anleitung

Diese Anleitung gilt ausschließlich für:

Produkt	Artikelnummer
VRT 260f	0020254293

3.2 Produktschreibung

Das Produkt ist ein Funkregler mit einem integrierten Thermostat.

Mit diesem Produkt kann z. B. ein Raum mit Infrarot-Heizstrahlern individuell beheizt werden.

Das Produkt kann im Autobetrieb, Tagbetrieb, Nachtbetrieb oder Frostschutzbetrieb betrieben werden. Für den Tagbetrieb und Nachtbetrieb können die Betriebszeiten für jeden Tag der Woche unterschiedlich eingestellt werden.

Die Sonderbetriebsarten Abwesenheitsbetrieb und Partybetrieb ermöglichen eine zeitlich begrenzte Unterbrechung des aktuellen Betriebs.

Das Produkt sollte in Kombination mit folgenden Komponenten verwendet werden:

- Funkempfänger
 - Funkempfänger VR 44, Aufputz
 - Funkempfänger VR 45, Unterputz
 - Funksteckdosenempfänger VR 46
- Fensteröffnungsmelder VR 48

Das Produkt kann mit einem Standfuß aufgestellt oder alternativ an eine Wand montiert werden.

Das Produkt wird batteriebetrieben.

3.2.1 Produktaufbau

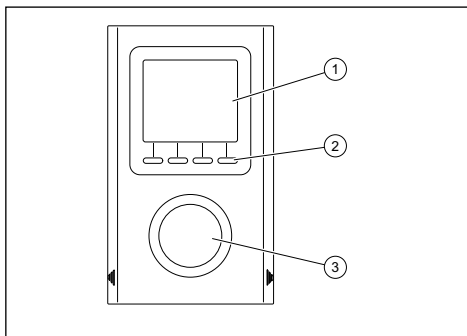

- 1 Display
- 2 Bedientasten

3 Für den Fachhandwerker

3 Drehknopf

3.2.2 CE-Kennzeichnung



Mit der CE-Kennzeichnung wird dokumentiert, dass die Produkte gemäß dem Typenschild die grundlegenden Anforderungen der einschlägigen Richtlinien erfüllen. Hiermit erklärt der Hersteller, dass der in der vorliegenden Anleitung beschriebene Funkanlagentyp der Richtlinie 2014/53/EU entspricht. Der vollständige Text der EU-Konformitätserklärung ist unter der folgenden Internetadresse verfügbar: <http://www.vaillant-group.com/doc/doc-radioequipment-directive/>.

3.3 Montage

3.3.1 Lieferumfang prüfen

- Prüfen Sie den Lieferumfang auf Vollständigkeit und Unversehrtheit.

Menge	Bezeichnung
1	Funkregler
1	Standfuß
2	Batterien Typ LR03/AAA
1	Dokumentation

3.3.2 Anforderungen an den Aufstellort

- Installieren Sie das Produkt nicht an einer Wand mit Außenkontakt.
- Installieren Sie das Produkt nicht in einem unbeheizten Raum, z. B. Garage.
- Befestigen Sie das Produkt an einer Wand oder stellen Sie es sicher auf einem Möbelstück auf.
- Installieren Sie das Produkt in einer Höhe von 1,50 m.
- Schützen Sie das Produkt vor Hitze (z. B. Kamin, Sonnenlicht) und Durchzug.
- Installieren Sie das Produkt in einer normal verschmutzten Umgebung.

3.3.3 Mindestabstände

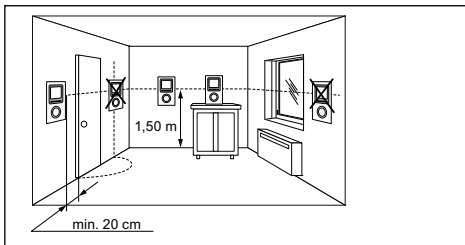

3 Für den Fachhandwerker

3.3.4 Produkt montieren

Bedingungen: Wandmontage

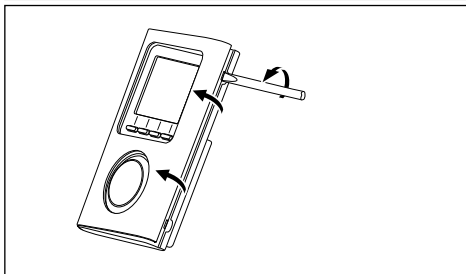

- Entfernen Sie die Abdeckung auf der Vorderseite des Produkts.

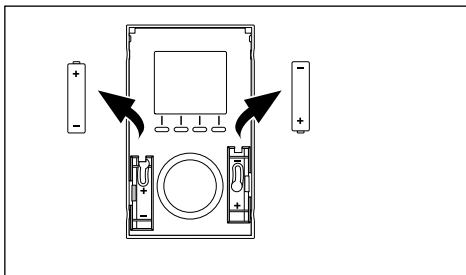

- Entfernen Sie die beiden Batterien.

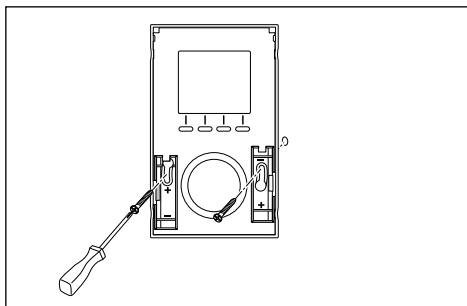

- Schrauben Sie zwei Schrauben wie abgebildet in die Wand.
- Verwenden Sie geeignete Schrauben.

Bedingungen: Standfuß montieren

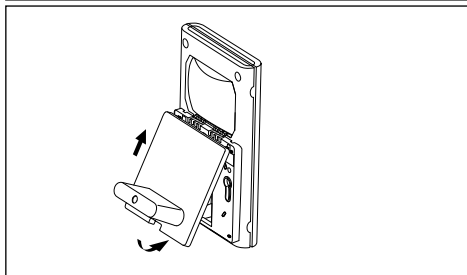

- Montieren Sie den Standfuß.

3.4 Störungsbehebung

3.4.1 Störungen erkennen und beheben

Bedingungen: Infrarot-Heizstrahler heizt nicht, obwohl eine Heizanforderung vorliegt

- Prüfen Sie die Funkverbindung des Funkreglers zum Funkempfänger.
- Prüfen Sie, ob der Funkregler eingeschaltet ist.
- Prüfen Sie, ob die Batterien im Funkregler ordnungsgemäß eingelegt sind.
- Prüfen Sie den Ladezustand der Batterien im Funkregler.
- Prüfen Sie, ob sich das Produkt innerhalb der Funk-Reichweite befindet.
- Stecken Sie alle Funkempfänger mit Ausnahme des fehlerhaften Funkempfängers aus.

Bedingungen: Produkt ist ausgeschaltet

- Drücken Sie 5 Sekunden lang die 2. Taste von links.
← Auf dem Display erscheint die Produktversion.
- Drücken Sie erneut 5 Sekunden lang die 2. Taste von links.
← Auf dem Display erscheint das Menü rF01.
- Drücken Sie + , um rF02 anzuzeigen.
- Bestätigen Sie mit OK .
- Auf dem Display wird die Signalstärke angezeigt.
 - 00 = kein Empfang

- 04 = sehr guter Empfang
- Wenn die Signalstärke zu niedrig ist, dann stellen Sie die Funkverbindung erneut her (→ Kap. Funkverbindung herstellen).

3.5 Außerbetriebnahme

3.5.1 Produkt vorübergehend außer Betrieb nehmen

- Drücken Sie ϕ .
- ← Das Produkt piept 3-mal.

3.5.2 Produkt endgültig außer Betrieb nehmen

- Drücken Sie ϕ .
- Entfernen Sie die Abdeckung auf der Vorderseite des Produkts.
- Entfernen Sie die beiden Batterien.

3.6 Recycling und Entsorgung

Verpackung entsorgen

- Entsorgen Sie die Verpackung ordnungsgemäß.
- Beachten Sie alle relevanten Vorschriften.

3.7 Kundendienst

Die Kontaktdaten unseres Kundendiensts finden Sie in den Country specifics oder auf unserer Website.

3.8 Technische Daten

	VRT 260f
Produktabmessung, Höhe	135 mm
Produktabmessung, Breite	81 mm
Produktabmessung, Tiefe	22 mm
Lagertemperatur	-10 ... 70 °C
Betriebstemperatur	0 ... 40 °C
Funk-Reichweite im Freifeld	100 ... 300 m
Funkfrequenz	868 MHz, Klasse I
Funkfrequenzbereich	868,7 ... 869,2 MHz
Funkstärke	< 10 mW
Schutzklasse	III
Schutzart	IP 30

Notice d'utilisation et d'installation

1 Sécurité	49
1.1 Mises en garde relatives aux opérations	49
1.2 Pour l'utilisateur.....	50
1.3 Consignes de sécurité générales à destination de l'utilisateur....	51
1.4 Pour l'installateur spécialisé.....	52
1.5 Consignes de sécurité générales à destination du professionnel qualifié	53
1.6 Prescriptions (directives, lois, normes)	54
2 Pour l'utilisateur	55
2.1 Remarques relatives à la documentation	55
2.2 Description du produit	55
2.3 Fonctionnement	60
2.4 Dépannage.....	79
2.5 Entretien du produit.....	80
2.6 Mise hors service	80
2.7 Recyclage et mise au rebut	81
2.8 Garantie et service après-vente	82
3 Pour l'installateur spécialisé	83
3.1 Remarques relatives à la documentation	83
3.2 Description du produit	83
3.3 Montage	85
3.4 Dépannage.....	89
3.5 Mise hors service	90
3.6 Recyclage et mise au rebut	90
3.7 Service après-vente	90
3.8 Caractéristiques techniques.....	91

1 Sécurité

1.1 Mises en garde relatives aux opérations

Classification des mises en garde liées aux manipulations

Les mises en garde relatives aux manipulations sont graduées à l'aide de symboles associés à des mots-indicateurs, qui signalent le niveau de gravité du risque encouru :

Symboles de mise en garde et mots-indicateurs

**Danger !**

Danger de mort immédiat ou risque de blessures graves

**Danger !**

Danger de mort par électrocution

**Avertissement !**

Risque de blessures légères

**Attention !**

Risque de dommages matériels ou de menaces pour l'environnement



1.2 Pour l'utilisateur

1.2.1 Utilisation conforme

Toute utilisation incorrecte ou non conforme risque d'endommager le produit et d'autres biens matériels. Ce régulateur sert à commander des radiateurs radiants à infrarouge.

L'utilisation conforme du produit suppose :

- le respect des notices d'utilisation fournies avec le produit ainsi que les autres composants de l'installation
- le respect de toutes les conditions d'inspection et de maintenance qui figurent dans les notices.

Ce produit peut être utilisé par des enfants âgés d'au moins 8 ans ainsi que des personnes qui ne sont pas en pleine possession de leurs capacités physiques, sensorielles ou mentales, ou encore qui manquent d'expérience ou de connaissances, à condition qu'elles aient été formées pour utiliser le produit en toute sécurité, qu'elles comprennent les risques encourus ou qu'elles soient correctement encadrées. Les enfants ne doivent pas jouer avec ce produit. Le nettoyage et l'entretien courant du produit ne doivent surtout pas être effectués par des enfants sans surveillance. Toute utilisation autre que celle décrite dans la présente notice ou au-delà du cadre stipulé dans la notice sera considérée comme non conforme. Toute utilisation



directement commerciale et industrielle sera également considérée comme non conforme.

Attention !

Toute utilisation abusive est interdite.

1.3 Consignes de sécurité générales à destination de l'utilisateur

1.3.1 Danger en cas d'erreur de manipulation

Toute erreur de manipulation présente un danger pour vous-même, pour des tiers et peut aussi provoquer des dommages matériels.

- Lisez soigneusement la présente notice et l'ensemble des documents complémentaires applicables, et tout particulièrement le chapitre « Sécurité » et les avertissements.
- N'exécutez que les tâches pour lesquelles la présente notice d'utilisation fournit des instructions.

1.3.2 Piles

- Tenez compte du type de pile, comme indiqué dans la présente notice, voir le chapitre « Plaque signalétique ».
- Retirez les piles usagées et insérez les piles neuves comme indiqué dans la présente notice, voir le chapitre « Changement de pile ».
- N'essayez pas de charger des piles qui ne sont pas rechargeables.



1 Sécurité

- Retirez les piles rechargeables du produit pour les charger.
- Ne mélangez pas différents types de piles.
- Ne mélangez pas des piles neuves et des piles usagées.
- Insérez les piles en respectant bien la polarité.
- Retirez les piles usagées du produit et éliminez-les conformément à la réglementation.
- Retirez les piles si vous ne comptez pas utiliser le produit pendant un certain temps et/ou avant de le mettre au rebut.
- Ne court-circuitez pas les contacts de raccordement situés dans le compartiment à piles du produit.

1.3.3 Risque de dommages matériels sous l'effet de l'électrolyte

- Retirez les piles usagées du produit et jetez-les conformément à la réglementation.
- Retirez les piles si vous ne comptez pas utiliser le produit pendant un certain temps

1.4 Pour l'installateur spécialisé

1.4.1 Utilisation conforme

Toute utilisation incorrecte ou non conforme risque d'endommager le produit et d'autres biens matériels. Ce régulateur sert à commander des radiateurs radiants à infrarouge.

L'utilisation conforme suppose :





- le respect des notices d'utilisation, d'installation et de maintenance du produit ainsi que des autres composants de l'installation
- une installation et un montage conformes aux critères d'homologation du produit et du système
- le respect de toutes les conditions d'inspection et de maintenance qui figurent dans les notices.

L'utilisation conforme de l'appareil suppose, en outre, une installation conforme au code IP.

Toute utilisation autre que celle décrite dans la présente notice ou au-delà du cadre stipulé dans la notice sera considérée comme non conforme. Toute utilisation directement commerciale et industrielle sera également considérée comme non conforme.

Attention !

Toute utilisation abusive est interdite.

1.5 Consignes de sécurité générales à destination du professionnel qualifié

1.5.1 Danger en cas de qualification insuffisante

Les opérations suivantes ne peuvent être effectuées que par des professionnels suffisamment qualifiés :

- Montage
- Démontage
- Installation
- Mise en service
- Inspection et maintenance



1 Sécurité

- Réparation
- Mise hors service
- Conformez-vous systématiquement à l'état de la technique.

1.5.2 Risque de dommages matériels sous l'effet du gel

- N'installez pas le produit dans une pièce exposée à un risque de gel.

1.6 Prescriptions (directives, lois, normes)

- Veuillez respecter les prescriptions, normes, directives, décrets et lois en vigueur dans le pays.



2 Pour l'utilisateur

2.1 Remarques relatives à la documentation

2.1.1 Respect des documents complémentaires applicables

- Conformez-vous impérativement à toutes les notices d'utilisation qui accompagnent les composants de l'installation.

2.1.2 Conservation des documents

- Conservez soigneusement cette notice ainsi que tous les autres documents complémentaires applicables pour pouvoir vous y référer ultérieurement

2.1.3 Validité de la notice

Cette notice s'applique exclusivement aux modèles suivants :

Produit	Référence d'article
VRT 260f	0020254293

2.2 Description du produit

Le produit est un régulateur radio avec thermostat intégré. Il peut servir, par ex., à chauffer une pièce donnée avec des radiateurs radiants à infrarouge.

Le produit peut fonctionner en mode Auto, en mode Jour, en mode Nuit ou en mode de protection contre le gel. En mode Jour et en mode Nuit, on peut régler des

2 Pour l'utilisateur

plages horaires de fonctionnement différentes pour tous les jours de la semaine.

Les modes de fonctionnement spéciaux Absence et Fête servent à désactiver temporairement le mode actuel.

Le produit doit être associé aux composants suivants :

- Récepteur radio
 - Récepteur radio VR 44, montage en saillie
 - Récepteur radio VR 45, montage encastré
 - Récepteur de prise radiocommandée VR 46
- Détecteur d'ouverture de fenêtre VR 48

Le produit peut être placé sur un support ou être monté au mur.

Ce produit est alimenté par des piles.

2.2.1 Structure du produit

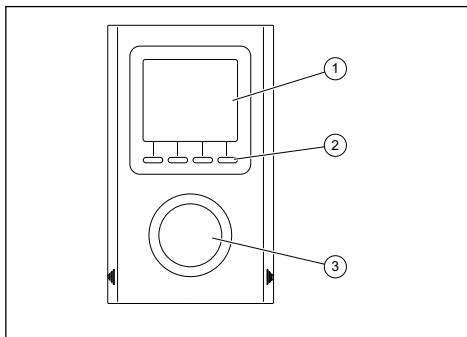

1 Écran

- 2 Touches de commande
- 3 Sélecteur



2.2.2 Fonctions

2.2.2.1 Interruption externe du programme

L'interruption externe du programme permet à un émetteur radio externe de couper le mode Auto du produit, à condition qu'il dispose lui-même d'une fonction d'interruption de programme.

En cas d'interruption externe du programme, le symbole  s'affiche, de pair avec la nouvelle température de consigne.

Le produit est alors commandé en fonction des paramètres de l'émetteur radio externe.

- Si le symbole  n'apparaît pas à l'écran lors d'une interruption de programme externe, appuyez sur  ou tournez le sélecteur pour mettre à jour l'affichage.

2.2.2.2 Touche Info

La touche  sert à afficher les informations suivantes :

- Température actuellement mesurée ou température de consigne actuelle (suivant le réglage)
- Température extérieure (si le récepteur radio est équipé d'une sonde extérieure)
- Consommation totale des radiateurs radiants affectés (réglage CF18)

2 Pour l'utilisateur

- Appuyez à plusieurs reprises sur **i** , pour afficher les informations correspondantes.
- Appuyez sur **c** pendant 3 secondes pour réinitialiser les valeurs mesurées.

2.2.2.3 Verrouillage des touches

Condition: Activation du verrouillage des touches

- Appuyez 5 secondes sur la touche **i** en mode Auto,
- Jour, Nuit ou en mode de protection contre le gel.
 - ← Les touches sont verrouillées et le symbole **Ⓜ** s'affiche à l'écran.
 - ← Les seules touches encore actives sont **Ⓞ** et **i** .

Condition: Désactivation du verrouillage des touches

- Appuyez sur **i** pendant 5 secondes.
 - ← Le verrouillage des touches est désactivé.

2.2.2.4 Mode Veille

Le produit bascule en mode veille au bout de 1 minute environ.

- Pour quitter le mode Veille, appuyez sur n'importe quelle touche ou tournez le sélecteur.

2.2.3 Plaque signalétique

La plaque signalétique se trouve au dos du produit.

Mention figurant sur la plaque signalétique	Signification
0020254293	Référence d'articles
LR03/AAA	Type de pile
Numéro de série	sert à l'identification, 7e au 16e chiffre = référence d'article du produit

2.2.4 Marquage CE



Le marquage CE atteste que les produits satisfont aux exigences de base des directives applicables conformément à la déclaration de conformité.

Le fabricant atteste que le type d'installation de radio-communication décrit dans la présente notice est conforme à la directive 2014/53/UE. Le texte de la déclaration de conformité CE figure dans son intégralité à l'adresse Internet suivante : <http://www.vaillant-group.com/doc/doc-radio-equipment-directive/>

2 Pour l'utilisateur

2.3 Fonctionnement

2.3.1 Structure de commande

2.3.1.1 Fonction de touche programmable

Les trois premières touches sont de type programmable, c'est-à-dire qu'elles peuvent adopter diverses fonctions. Si vous passez du mode Auto au mode Jour par ex., la fonction actuelle bascule de ∇ à -.

2.3.1.2 Structure de l'écran

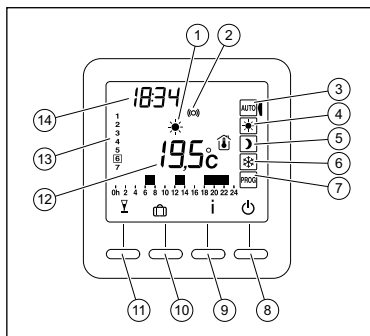

- 1 Valeur paramétrée pour le mode de fonctionnement sélectionné
- 2 Transmission radio
- 3 Mode Auto
- 4 Confort
- 5 Réduit

- 6 Mode de protection contre le gel
- 7 Date et heure de paramétrage/ programmation
- 8 Touche marche/arrêt.
- 9 Touche Info
- 10 Mode Absence
- 11 Mode Fête
- 12 Température mesurée ou température de consigne
- 13 Jours de la semaine
- 14 Heure

Exemple fonction de touche programmable :

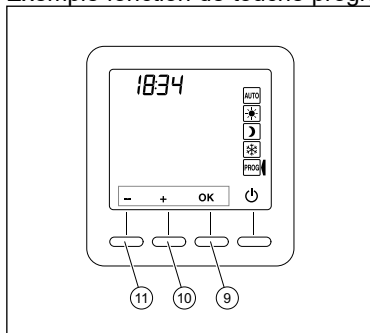

- 9 Touche de validation
- 10 Touche +
- 11 Touche -

2.3.2 Concept de commande

Le produit se commande à l'aide des trois premières touches et du sélecteur.

Les touches permettent d'effectuer les opérations suivantes :

- Définir une valeur de réglage.
- Valider une valeur de réglage.
- Annuler la modification d'une valeur de réglage.
- Afficher les valeurs actuellement mesurées.

Avec le bouton de réglage vous pouvez :

- Naviguer parmi les modes de fonctionnement.

Si vous n'utilisez pas le produit pendant plus de 3 secondes, le rétroéclairage s'éteint.



2.3.3 Modes de fonctionnement



2.3.3.1 Mode Auto

En mode Auto, la température est réglée sur la valeur de consigne que vous avez définie pour le mode Jour. Le mode Auto bascule automatiquement du mode Nuit au mode Jour et inversement.

Le symbole  signale une demande de chaleur (réglage CF16).

Le mode Auto peut être provisoirement suspendu dans les cas de figure suivants :

- Mode Fête 
- Mode Absence 

- Détection de fenêtre ouverte , dans la mesure où la fonction correspondante a été activée (réglage CF08). Le radiateur radiant à infrarouge bascule alors en mode de protection contre le gel.
- Détection d'absence , dans la mesure où la fonction correspondante a été activée (réglage CF09). Le radiateur radiant à infrarouge bascule alors en mode Nuit :
 - Absence supérieure à 1,5 heure :
 - La température de consigne actuelle est réduite de 1,5 °C
 - Absence supérieure à 3,5 heures :
 - La température de consigne actuelle est réduite de 3,5 °C
 - Absence supérieure à 48 heures :
 - La température de consigne actuelle est réduite et ramenée à la température de consigne du mode de protection contre le gel
- Réglez la valeur de consigne pour le mode Jour.

2.3.3.2 Confort

En mode Jour, la pièce est chauffée à la température que vous avez réglée au cours des plages horaires de fonctionnement que vous avez définies.

- Réglez la valeur de consigne pour le mode Jour.
- Réglez les plages horaires de fonctionnement.

2 Pour l'utilisateur

2.3.3.3 Réduit

Le mode Nuit a été spécialement conçu pour la nuit. La température du mode Nuit correspond à la valeur de consigne que vous avez spécifiée pour effectuer des économies d'énergie.

- Réglez la valeur de consigne pour le mode Nuit.

2.3.3.4 Mode de protection contre le gel

En mode de protection contre le gel, la pièce est chauffée dès que la température devient inférieure à la température de consigne que vous avez définie pour le mode de protection contre le gel.

- Réglez la valeur de consigne pour le mode de protection contre le gel

2.3.4 Modes de fonctionnement spéciaux

2.3.4.1 Mode Absence

Le mode Absence sert à activer le mode de protection contre le gel quand on s'absente quelques jours.

- Appuyez sur la touche **Ⓜ** en mode Auto.
- Réglez le nombre de jours d'absence avec **-** et **+**.
- Validez avec **OK**.
- Réglez la température en votre absence avec **-** et **+**.
- Validez avec **OK**.
← Le mode Absence démarre.

- ← Le produit rebascule automatiquement en mode Auto à l'issue de l'intervalle de temps spécifié.
- ▶ Appuyez sur **c** , pour quitter le menu avant la fin de l'intervalle spécifié.

2.3.4.2 Mode Fête

Le mode Fête permet de couper provisoirement le mode Auto et de définir une autre température de consigne pour un intervalle de temps réglable, qui s'étend de 30 minutes à 12 heures.

- ▶ Appuyez sur la touche **y** en mode Auto.
- ▶ Réglez la température désirée avec **-** et **+** .
- ▶ Validez avec **OK** .
- ▶ Réglez la durée souhaitée avec **-** et **+** .
- ▶ Validez avec **OK** .
 - ← Le mode Fête démarre.
 - ← Le produit rebascule automatiquement en mode Auto à l'issue de l'intervalle de temps spécifié.
- ▶ Appuyez sur **c** , pour quitter le menu avant la fin de l'intervalle spécifié.

2.3.5 Réglages de base

Condition: Produit éteint

- ▶ Appuyez sur la 2e touche en partant de la gauche pendant 5 secondes.
 - ← La version du produit s'affiche à l'écran.
- ▶ Appuyez sur **OK** .

2 Pour l'utilisateur

← Le menu CF01 s'affiche à l'écran.

CF01 – rectification de la température mesurée

On peut rectifier la température mesurée dans un intervalle de -5 °C à +5 °C.

Exemple :

- Si la température mesurée par le produit est de 19 °C alors que la température mesurée par le thermomètre est de 20 °C, il faut rectifier la température à raison de +1 °C.
- Sélectionnez le réglage souhaité avec - et +.
- Appuyez sur OK , pour valider le réglage et passer au réglage suivant ou tournez le sélecteur pour quitter le menu.
-

CF02 – réglage de la température affichée en mode Auto

0	Température de consigne (réglage d'usine)
1	Température mesurée ①

CF04 – définition du type de réglage

0	Réglage PI
1	Régulation 2 points (réglage d'usine)

CF05 – réglage du mode d'économies d'énergie

0	Coupure de l'afficheur en l'absence de pression d'une touche pendant 10 secondes (réglage d'usine)
---	--

1	Coupure de l'afficheur entre minuit et 5 h
2	Afficheur toujours allumé (réglage d'usine)

CF06 – réglage de l'affichage en mode veille

0	Symbole non affiché en mode veille
1	Symbole affiché en mode veille (réglage d'usine)

CF07 – réglage de la luminosité de l'écran

0	Désactivé
1	Activé (coupure après temps d'attente) (réglage d'usine)

CF08 – réglage de la fonction de notification d'ouverture de fenêtre

0	Désactivé (réglage d'usine)
1	Activé



Remarque

Si le récepteur radio est associé à un détecteur d'ouverture, par ex. un détecteur d'ouverture de fenêtre, le radiateur radiant à infrarouge bascule en mode de protection contre le gel quand la fenêtre est ouverte.

2 Pour l'utilisateur

CF09 – Réglage de la fonction de détection de présence

0	Désactivé (réglage d'usine)
1	Activé



Remarque

Si le récepteur radio est associé à un détecteur de mouvement, la température est automatiquement réduite en cas d'absence prolongée.

- Absence supérieure à 1,5 heure :
 - La température de consigne actuelle est réduite de 1,5 °C
- Absence supérieure à 3,5 heures :
 - La température de consigne actuelle est réduite de 3,5 °C
- Absence supérieure à 48 heures :
 - La température de consigne actuelle est réduite et ramenée à la température de consigne du mode de protection contre le gel

CF10 – réglage de la température de confort max.

Réglage d'usine : 28 °C

Température de confort réglable : 22 °C – 30 °C

CF11 – réglage du format de programmation

0	Intervalle minimal de programmation égal à 1 h (réglage d'usine)
1	Intervalle minimal de programmation égal à 1/2 h

CF12 – réglage du format de l'heure

0	12 h (AM/PM)
1	24 h (réglage d'usine)

CF13 – réglage du basculement automatique de l'heure d'été à l'heure d'hiver et inversement

0	Désactivé (réglage de la date impossible)
1	Activé (réglage d'usine)

Condition: CF08 = 1

CF15 – réglage de l'affichage de notification d'ouverture de fenêtre

0	Symbole non clignotant
1	Symbole clignotant (réglage d'usine)

CF16 – réglage de l'affichage de demande de chaleur

0	Symbole non affiché
1	Symbole affiché (réglage d'usine)

2 Pour l'utilisateur

CF17 – réglage de l'affichage de détection de présence

0	Symbole fixe
1	Symbole clignotant (réglage d'usine)

CF18 – réglage de l'affichage de consommation électrique

0	Désactivé (réglage d'usine)
1	Activé

Si l'affichage de consommation électrique est activé, il faut spécifier la puissance des radiateurs radiants à infrarouge en watts.

- Sélectionnez le radiateur radiant à infrarouge.
- Validez avec **OK**.
- Spécifiez la puissance en watts.
- Validez avec **OK**.

2.3.6 Mise en marche du produit

- Appuyez sur la touche **⏻**.

2.3.7 Établissement du signal radio

Validité: VR 44
OU VR 46

- Préparez le récepteur radio pour générer une connexion radio avec le produit (→ notice d'installation du récepteur radio).

Validité: VR 45

- ▶ Mettez le produit sous tension.
 - ← Le récepteur radio est prêt à établir une connexion radio avec le régulateur radio.
 - ↓ Si aucune connexion radio n'est générée avec le produit, pour vous aider, veuillez consulter la notice d'installation du récepteur radio.

Condition: Produit éteint

- ▶ Appuyez sur la 2e touche en partant de la gauche pendant 5 secondes.
 - ← La version du produit s'affiche à l'écran.
- ▶ Rappuyez sur la 2e touche en partant de la gauche pendant 5 secondes
 - ← Le menu rF01 apparaît à l'écran.
- ▶ Appuyez sur **OK**.
 - ← Le produit recherche les récepteurs radio qui ont été affectés
 - ← Le nombre de récepteurs radio trouvés et affectés s'affiche au centre de l'écran.

2 Pour l'utilisateur

2.3.7.1 Préparer le VR 45 pour établir une connexion radio avec le détecteur d'ouverture de fenêtre



Validité: VR 45

Condition: Produit éteint

- Appuyez sur la e touche en partant de la gauche pendant 5 secondes.
 - ← La version du produit s'affiche à l'écran.
- Rappuyez sur la e touche en partant de la gauche pendant 5 secondes.
 - ← Le menu rF01 apparaît à l'écran.
- Appuyez 4 fois sur + pour afficher rF05.
- Appuyez sur ok.
- Appuyez sur la touche » pour sélectionner le récepteur radio que vous souhaitez préparer pour générer une connexion radio avec le détecteur d'ouverture de fenêtre.
 - ← Vous devez entendre le récepteur radio sélectionné s'allumer et s'éteindre à plusieurs reprises
- Appuyez sur ok la touche pour sélectionner le récepteur radio que vous souhaitez préparer pour générer une connexion radio avec le détecteur d'ouverture de fenêtre.

2.3.8 Réglage de l'heure et de la date

Condition: CF13 activé

- Amenez le sélecteur sur .
- Réglez les heures avec - et +.
- Validez avec OK.
- Réglez les minutes avec - et +.
- Validez avec OK.
- Réglez le jour de la semaine avec - et +.
- Validez avec OK.
- Réglez le mois avec - et +.
- Validez avec OK.
- Réglez l'année avec - et +.
- Validez avec OK.
- Amenez le sélecteur sur  pour quitter le menu.

2.3.9 Réglage des températures de consigne



Remarque

Si vous ne validez pas la valeur lors du réglage de la température de consigne et que le produit reste dans le mode actif, il est réglé sur cette température (pas de programmation).

2 Pour l'utilisateur

2.3.9.1 Réglage de la valeur de consigne pour le mode Jour

- Amenez le sélecteur sur  (réglage CF10).
- Servez-vous de - et + pour régler la valeur de consigne pour le mode Jour.
 - Réglage d'usine : 19 °C
 - Température réglable : 5 – 28 °C
- Validez avec OK.

2.3.9.2 Réglage de la valeur de consigne pour le mode Nuit

- Amenez le sélecteur sur .
- Servez-vous de - et + pour régler la valeur de consigne pour le mode Nuit.
 - Réglage d'usine : 15,5 °C
 - Température réglable : 5 – 19 °C
- Validez avec OK.

2.3.9.3 Réglage de la valeur de consigne pour le mode de protection contre le gel

- Amenez le sélecteur sur .
- Servez-vous de - et + pour régler la valeur de consigne pour le mode de protection contre le gel.
 - Réglage d'usine : 7 °C
 - Température réglable : 5 – 10 °C
- Validez avec OK.

2.3.9.4 Affichage de service

Condition: CF05 activé

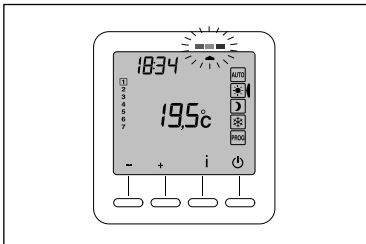

Lorsque vous définissez les valeurs de consigne, la consommation correspondant à la température de consigne que vous avez réglée s'affiche.

- Vert = faible consommation (19 °C max.)
- Orange = consommation moyenne (19,5 – 24 °C)
- Rouge = forte consommation (24,5 – 28 °C)

2.3.10 Réglage des plages horaires de fonctionnement pour les jours de la semaine

- Amenez le sélecteur sur .

Lors de la mise en fonctionnement, la programmation du mode Jour s'étend de 6 à 23 heures pour chaque jour de la semaine.

2 Pour l'utilisateur

☒ et ☑ permettent de régler diverses plages horaires de fonctionnement pour le mode Jour et le mode Nuit.

Exemple : mode Jour de 6 à 8 h et de 17 à 23 h

- Appuyez sur ☑ et arrêtez-vous à 06:00.
- Appuyez sur ☒ et arrêtez-vous à 08:00.
- Appuyez sur ☑ et arrêtez-vous à 17:00.
- Appuyez sur ☒ et arrêtez-vous à 23:00.
- Appuyez sur ☑ et arrêtez-vous à 00:00.
- Appuyez sur OK, pour valider le réglage et passer au jour suivant ou appuyez sur OK pendant 3 secondes pour valider le programme et le transposer au jour suivant (fonction COPY).
- Répétez ces opérations pour les autres jours de la semaine.

2.3.11 Retour aux réglages d'usine

2.3.11.1 Restauration automatique des réglages d'usine

Si vous restaurez automatiquement les réglages d'usine du produit, les paramètres qui sont remis à zéro sont les suivants :

- Températures de consigne
- Fonction de notification d'ouverture (CF08 = 1)
- Fonction de détection de présence (CF09 = 0)

Condition: Produit éteint

- Appuyez simultanément sur la 1re touche et **i** pendant 10 secondes, jusqu'à ce que la mention **Init** s'affiche.
- Appuyez sur **OK** pendant 3 secondes.
 - ← La mention **Init** clignote à l'écran.

2.3.11.2 Initialisation de l'ensemble des paramètres

Si vous initialisez les paramètres, tous les réglages de base et les températures de consigne sont remis à zéro. La date et l'heure sont conservées.

Condition: Produit éteint

- Appuyez simultanément sur la 1re touche et **i** pendant 20 secondes, jusqu'à ce que la mention **ALL** s'affiche.
 - ← Au bout de 10 secondes, la mention **Init** s'affiche.
- Appuyez sur **OK** pendant 3 secondes.
 - ← Les mentions **Init** et **ALL** clignotent à l'écran.

2.3.12 Suppression des affectations radio

Validité: VR 44
OU VR 46
OU VR 48

Condition: Produit éteint

- Appuyez sur la 2e touche en partant de la gauche pendant 5 secondes.

2 Pour l'utilisateur

- ← La version du produit s'affiche à l'écran.
- Rappuyez sur la 2e touche en partant de la gauche pendant 5 secondes.
 - ← Le menu rF01 apparaît à l'écran.
- Appuyez sur + pour afficher rF03.
- Appuyez sur OK.
 - ← Le nombre de récepteurs radio trouvés et affectés s'affiche au centre de l'écran.
- Appuyez sur OK pendant 5 secondes.
 - Tous les produits radio qui ont été affectés sont supprimés, jusqu'à 00.

2.3.12.1 Suppression de la connexion radio avec le VR 45

Validité: VR 45

- Supprimez la connexion radio avec le récepteur radio (→ notice d'installation du récepteur radio).

2.3.13 Remplacement des piles



Danger !

Danger de mort en cas de piles inadaptées !

Si les piles sont remplacées par des piles de type inadapté, il y a un risque d'explosion.

- Faites bien attention au type de piles utilisé lorsque vous changez les piles.
- Jetez les piles usagées conformément aux instructions de la présente notice.

-
- Si le symbole  s'affiche dans l'angle supérieur droit de l'écran, cela signifie qu'il faudra changer les piles dans les 3 prochains mois.

2.4 Dépannage

2.4.1 Identification et élimination des dérangements

Condition: Le radiateur radiant à infrarouge ne chauffe pas alors qu'il y a une demande de chauffage

- Vérifiez la connexion radio entre le régulateur et le récepteur radio.
- Vérifiez que le régulateur radio est sous tension.
- Vérifiez que les piles sont correctement positionnées dans le régulateur radio.
- Vérifiez l'état de charge des piles dans le régulateur radio.
- Vérifiez si le produit se situe bien à portée des ondes radio.
- Débranchez tous les récepteurs radio, à l'exception du récepteur radio qui pose problème.

Condition: Produit éteint

- Appuyez sur la 2e touche en partant de la gauche pendant 5 secondes.
 - ← La version du produit s'affiche à l'écran.
- Rappuyez sur la 2e touche en partant de la gauche pendant 5 secondes.
 - ← Le menu rF01 apparaît à l'écran.
- Appuyez sur + pour afficher rF02.
- Validez avec OK.
 - ← La puissance du signal est affichée à l'écran.
 - 00 = aucune réception
 - 04 = très bonne réception
- Si la puissance du signal est trop basse, rétablissez le signal radio (→ chap. Établissement du signal radio).

2.5 Entretien du produit

- Nettoyez l'habillage avec un chiffon humecté d'eau savonneuse.
- N'utilisez pas d'aérosol, de produit abrasif, de produit aisselle, de détergent solvanté ou chloré.

2.6 Mise hors service

2.6.1 Mise hors service provisoire de l'appareil

- Appuyez sur ⏻.
 - ← Le produit émet un triple signal sonore.

2.6.2 Mise hors service définitive de l'appareil

- Appuyez sur ϕ .
- Retirez la protection située à l'avant du produit.
- Retirez les deux piles.

2.7 Recyclage et mise au rebut

- Confiez la mise au rebut de l'emballage à l'installateur spécialisé qui a installé le produit.



Si le produit porte ce symbole :

- Dans ce cas, ne jetez pas le produit avec les ordures ménagères.
- Éliminez le produit auprès d'un point de collecte d'équipements électriques et électroniques usagés.



Si le produit renferme des piles qui portent ce symbole, cela signifie que les piles peuvent contenir des substances nocives ou polluantes.

- Dans ce cas, déposez les piles dans un point de collecte de piles usagées.

2.8 Garantie et service après-vente

2.8.1 Garantie

Vous trouverez des informations sur la garantie constructeur dans la section Country specifics.

2.8.2 Service client

Les coordonnées de notre service client figurent dans l'annexe ou sur notre site Internet.

3 Pour l'installateur spécialisé

3.1 Remarques relatives à la documentation

3.1.1 Respect des documents complémentaires applicables

- Conformez-vous impérativement à toutes les notices d'utilisation et d'installation qui accompagnent les composants de l'installation.

3.1.2 Conservation des documents

- Remettez cette notice et l'ensemble des documents complémentaires applicables à l'utilisateur.

3.1.3 Validité de la notice

Cette notice s'applique exclusivement aux modèles suivants :

Produit	Référence d'article
VRT 260f	0020254293

3.2 Description du produit

Le produit est un régulateur radio avec thermostat intégré. Il peut servir, par ex., à chauffer une pièce donnée avec des radiateurs radiants à infrarouge. Le produit peut fonctionner en mode Auto, en mode Jour, en mode Nuit ou en mode de protection contre le gel. En mode Jour et en mode Nuit, on peut régler des plages horaires de fonctionnement différentes pour tous les jours de la semaine.

3 Pour l'installateur spécialisé

Les modes de fonctionnement spéciaux Absence et Fête servent à désactiver temporairement le mode actuel.

Le produit doit être associé aux composants suivants :

- Récepteur radio
 - Récepteur radio VR 44, montage en saillie
 - Récepteur radio VR 45, montage encastré
 - Récepteur de prise radiocommandée VR 46
- Détecteur d'ouverture de fenêtre VR 48

Le produit peut être placé sur un support ou être monté au mur.

Ce produit est alimenté par des piles.

3.2.1 Structure du produit

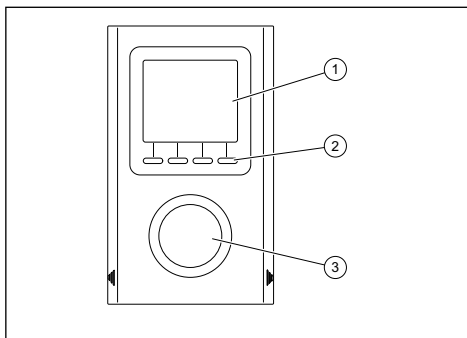

- 1 Écran
- 2 Touches de commande
- 3 Sélecteur

3.2.2 Marquage CE



Le marquage CE atteste que les produits satisfont aux exigences de base des directives applicables conformément à la déclaration de conformité.

Le fabricant atteste que le type d'installation de radio-communication décrit dans la présente notice est conforme à la directive 2014/53/UE. Le texte de la déclaration de conformité CE figure dans son intégralité à l'adresse Internet suivante : <http://www.vaillant-group.com/doc/doc-radio-equipment-directive/>.

3.3 Montage

3.3.1 Contrôle du contenu de la livraison

- Vérifiez que rien ne manque et qu'aucun élément n'est endommagé.

Quantité	Désignation
1	Régulateur radio
1	Support
2	Type de piles LR03/AAA
1	Documentation

3 Pour l'installateur spécialisé

3.3.2 Choix de l'emplacement

- N'installez pas le produit sur un mur en contact avec l'extérieur.
- N'installez pas le produit dans une pièce non chauffée, comme un garage.
- Fixez le produit sur un mur ou placez-le sur un meuble en veillant à ce qu'il ne risque pas de tomber.
- Installez le produit à une hauteur de 1,50 m.
- Protégez le produit de la chaleur (par ex. cheminée, lumière du soleil) et des courants d'air.
- Montez le produit dans un environnement qui n'est pas particulièrement salissant.

3.3.3 Distances minimales

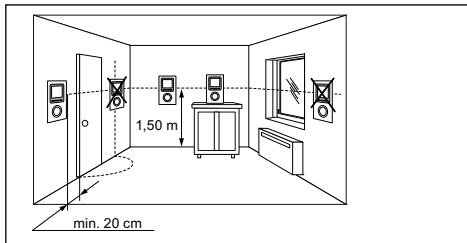

3.3.4 Montage du produit

Condition: Montage mural

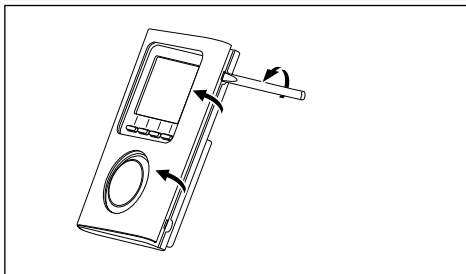

- Retirez la protection située à l'avant du produit.

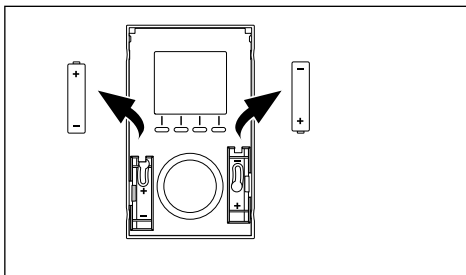

- Retirez les deux piles.

3 Pour l'installateur spécialisé

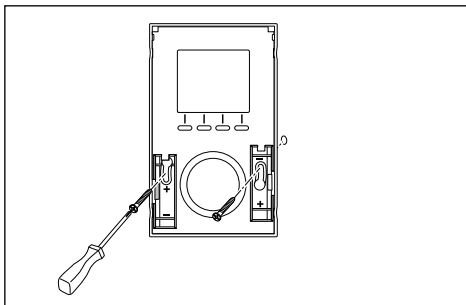

- Vissez deux vis dans le mur, comme illustré.
- Utilisez des vis adaptées.

Condition: Montage du support

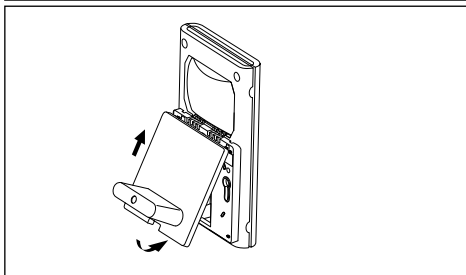

- Montez le support.

3.4 Dépannage

3.4.1 Identification et élimination des dérangements

Condition: Le radiateur radiant à infrarouge ne chauffe pas alors qu'il y a une demande de chauffage

- Vérifiez la connexion radio entre le régulateur et le récepteur radio.
- Vérifiez que le régulateur radio est sous tension.
- Vérifiez que les piles sont correctement positionnées dans le régulateur radio.
- Vérifiez l'état de charge des piles dans le régulateur radio.
- Vérifiez si le produit se situe bien à portée des ondes radio.
- Débranchez tous les récepteurs radio, à l'exception du récepteur radio qui pose problème

Condition: Produit éteint

- Appuyez sur la 2e touche en partant de la gauche pendant 5 secondes.
 - ← La version du produit s'affiche à l'écran.
- Rappuyez sur la 2e touche en partant de la gauche pendant 5 secondes.
 - ← Le menu rF01 apparaît à l'écran.
- Appuyez sur + pour afficher rF02.
- Validez avec **OK**.
 - ← La puissance du signal est affichée à l'écran.

3 Pour l'installateur spécialisé

- 00 = aucune réception
- 04 = très bonne réception
- Si la puissance du signal est trop basse, rétablissez le signal radio (→ chap. Établissement du signal radio).

3.5 Mise hors service

3.5.1 Mise hors service provisoire de l'appareil

- Appuyez sur ϕ .
- ← Le produit émet un triple signal sonore.

3.5.2 Mise hors service définitive de l'appareil

- Appuyez sur ϕ .
- Retirez la protection située à l'avant du produit.
- Retirez les deux piles

3.6 Recyclage et mise au rebut

Mise au rebut de l'emballage

- Procédez à la mise au rebut de l'emballage dans les règles.
- Conformez-vous à toutes les prescriptions en vigueur.

3.7 Service après-vente

Les coordonnées de notre service client figurent dans Country specifics ou sur notre site Internet.

3.8 Caractéristiques techniques

	VRT 260f
Dimensions de l'appareil, hauteur	135 mm
Dimensions de l'appareil, largeur	81 mm
Dimensions de l'appareil, profondeur	22 mm
Température de stockage	-10 ... 70 °C
Température de fonctionnement	0 ... 40 °C
Portée radio en champ libre	100 ... 300 m
Fréquence radio	868 MHz, Klasse I
Plaque de fréquence radio	868,7 ... 869,2 MHz
Intensité du signal radio	< 10 mW
Classe de protection	III
Type de protection	IP 30

Gebruiksaanwijzing en installatiehandleiding

1 Veiligheid	93
1.1 Waarschuwingen bij handelingen	93
1.2 Voor de gebruiker.....	94
1.3 Algemene veiligheidsvoorschriften voor de gebruiker	95
1.4 Voor de installateur	96
1.5 Algemene veiligheidsvoorschriften voor de vakman.....	97
1.6 Voorschriften (richtlijnen, wetten, normen).....	98
2 Voor de gebruiker	99
2.1 Aanwijzingen bij de documentatie.....	99
2.2 Productbeschrijving	99
2.3 Bedrijf	104
2.4 Verhelpen van storingen	122
2.5 Product onderhouden.....	123
2.6 Uitbedrijfname	123
2.7 Recycling en afvoer	124
2.8 Garantie en klantendienst.....	125
3 Voor de installateur	125
3.1 Aanwijzingen bij de documentatie.....	125
3.2 Productbeschrijving	126
3.3 Montage	128
3.4 Verhelpen van storingen	131
3.5 Uitbedrijfname	132
3.6 Recycling en afvoer	133
3.7 Serviceteam	133
3.8 Technische gegevens.....	133

1 Veiligheid

1.1 Waarschuwingen bij handelingen

Classificatie van de waarschuwingen bij handelingen

De waarschuwingen bij handelingen zijn als volgt door waarschuwingstekens en signaalwoorden aangaande de ernst van het potentiële gevaar ingedeeld:

Waarschuwingstekens en signaalwoorden

**Gevaar!**

Direct levensgevaar of gevaar voor ernstig lichamelijk letsel

**Gevaar!**

Levensgevaar door een elektrische schok

**Waarschuwing!**

Gevaar voor licht lichamelijk letsel

**Opgelet!**

Kans op materiële schade of milieuschade

1.2 Voor de gebruiker

1.2.1 Reglementair gebruik

Bij ondeskundig of niet voorgeschreven gebruik kunnen nadelige gevolgen voor het product of andere voorwerpen ontstaan.

Met deze thermostaat kunnen infrarood verwarmingsstralers gestuurd worden.

Het reglementaire gebruik houdt in:

- het naleven van de meegeleverde gebruiksaanwijzingen van het product alsook van alle andere componenten van de installatie
- het naleven van alle in de handleidingen vermelde inspectie- en onderhoudsvoorwaarden.

Dit product kan door kinderen vanaf 8 jaar alsook personen met verminderde fysieke, sensorische of mentale capaciteiten of gebrek aan ervaring en kennis gebruikt worden, als ze onder toezicht staan of m.b.t. het veilige gebruik van het product geïnstrueerd werden en de daaruit resulterende gevaren verstaan. Kinderen mogen niet met het product spelen. Reiniging en onderhoud door de gebruiker mogen niet door kinderen zonder toezicht uitgevoerd worden.

Een ander gebruik dan het in deze handleiding beschreven gebruik of een gebruik dat van het hier beschreven gebruik afwijkt, geldt als niet reglementair.

Als niet reglementair gebruik geldt ook ieder direct commercieel of industrieel gebruik.

Attentie!

Ieder misbruik is verboden.

1.3 Algemene veiligheidsvoorschriften voor de gebruiker

1.3.1 Gevaar door foute bediening

Door foute bediening kunt u zichzelf en anderen in gevaar brengen en materiële schade veroorzaken.

- Lees deze handleiding en alle andere documenten die van toepassing zijn zorgvuldig, vooral het hoofdstuk „Veiligheid“ en de waarschuwingen.
- Voer alleen de werkzaamheden uit waarover deze gebruiksaanwijzing aanwijzingen geeft.

1.3.2 Batterijen

- Let op het batterijtype, zoals in deze handleiding beschreven, zie hoofdstuk „Typeplaatje“.
- Verwijder batterijen en plaats batterijen zoals in deze handleiding beschreven, zie hoofdstuk „Batterij vervangen“.
- Laad niet heroplaadbare batterijen niet opnieuw op.
- Verwijder heroplaadbare batterijen uit het product vooraleer u ze oplaadt.
- Verschillende batterijtypes niet combineren.
- Nieuwe en gebruikte batterijen niet combineren.

1 Veiligheid

- Plaats de batterijen met de polen in de juiste richting.
- Verwijder verbruikte batterijen uit het product en voer deze op deskundige wijze af.
- Verwijder de batterijen vooraleer u het product gedurende langere tijd ongebruikt bewaart en/of het verschoot.
- Sluit de aansluitcontacten in het batterijvak van het product niet kort.

1.3.3 Gevaar voor materiële schade door zuur

- Verwijder verbruikte batterijen uit het product en voer de batterijen op een correcte wijze af.
- Verwijder de batterijen vooraleer u het product gedurende langere tijd ongebruikt bewaart.

1.4 Voor de installateur

1.4.1 Reglementair gebruik

Bij ondeskundig of niet voorgeschreven gebruik kunnen nadelige gevolgen voor het product of andere voorwerpen ontstaan.

Met deze thermostaat kunnen infrarood verwarmingsstralers gestuurd worden.

Het reglementaire gebruik houdt in:

- het naleven van de bijgevoegde gebruiks-, installatie- en onderhoudshandleidingen van het product en van alle andere componenten van de installatie

- de installatie en montage conform de product- en systeemvergunning
- het naleven van alle in de handleidingen vermelde inspectie- en onderhoudsvoorwaarden.

Het gebruik volgens de voorschriften omvat bovendien de installatie conform de IP-code. Een ander gebruik dan het in deze handleiding beschreven gebruik of een gebruik dat van het hier beschreven gebruik afwijkt, geldt als niet reglementair. Als niet reglementair gebruik geldt ook ieder direct commercieel of industrieel gebruik.

Attentie!

Ieder misbruik is verboden.

1.5 Algemene veiligheidsvoorschriften voor de vakman

1.5.1 Gevaar door ontoereikende kwalificatie

De volgende werkzaamheden mogen alleen vakmannen met voldoende kwalificaties uitvoeren:

- Montage
- Demontage
- Installatie
- Ingebruikname
- Inspectie en onderhoud
- Reparatie
- Buitenbedrijfstelling
- Ga te werk conform de actuele stand der techniek.

1 Veiligheid

1.5.2 Gevaar voor materiële schade door vorst

- Installeer het product niet in ruimtes die aan vorst blootstaan.

1.6 Voorschriften (richtlijnen, wetten, normen)

- Neem de nationale voorschriften, normen, richtlijnen, verordeningen en wetten in acht.

2 Voor de gebruiker

2.1 Aanwijzingen bij de documentatie

2.1.1 Aanvullend geldende documenten in acht nemen

- Neem absoluut alle gebruiksaanwijzingen die bij de componenten van de installatie worden meegeleverd in acht.

2.1.2 Documenten bewaren

- Bewaar deze handleiding alsook alle documenten die van toepassing zijn voor het verdere gebruik.

2.1.3 Geldigheid van de handleiding

Deze handleiding geldt uitsluitend voor:

Product	Artikelnummer
VRT 260f	0020254293

2.2 Productbeschrijving

Het product is een draadloze thermostaat met een geïntegreerde thermostaat. Met dit product kan bijv. een ruimte met infrarood-stralingsverwarmingen individueel worden verwarmd.

Het product kan in automatische modus, dagstand, nachtstand of vorstbeveiligingsfunctie worden gebruikt. Voor de dagstand en de nachtstand kunnen de bedrijf-

2 Voor de gebruiker

stijden voor elke dag van de week verschillend worden ingesteld.

De speciale bedrijfsmodi afwezigheidsmodus en party-bedrijf, maken een in de tijd begrensde onderbreking van het actuele bedrijf mogelijk.

Het product moet in combinatie met de volgende componenten worden gebruikt:

- Ontvanger
 - Ontvanger VR 44, opbouw
 - Ontvanger VR 45, inbouw
 - Draadloze contactdoosontvanger VR 46
- Vensteropeningsmelder VR 48

Het product kan met een standvoet worden opgesteld of als alternatief aan een wand worden gemonteerd.

Het product wordt met batterijen gevoed.

2.2.1 Productopbouw

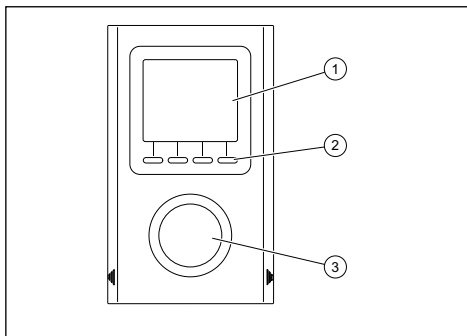

- 1 Display
- 2 Bedieningstoetsen
- 3 Draaiknop



2.2.2 Functies

2.2.2.1 Externe programma-onderbreking

De externe programma-onderbreking maakt het mogelijk voor een externe draadloze zender, die tevens de functie programma-onderbreking heeft, de automatische modus van het product te onderbreken.

Bij een externe programma-onderbreking worden het symbool  en de nieuwe gewenste temperatuur getoond.

Het product wordt conform de instellingen van de externe zender geregeld.

- ▶ Wanneer het symbool  bij een externe programma-onderbreking niet wordt weergegeven, dan kunt u het display actualiseren, door  in te drukken of de draaiknop te draaien.

2.2.2.2 Info-toets

De -toets is bedoeld voor weergave van de volgende informatie:

- Actueel gemeten temperatuur of actuele gewenste temperatuur (afhankelijk van de instelling)
- Buitentemperatuur (wanneer de ontvanger is uitgerust met een buitentemperatuursensor)

2 Voor de gebruiker

- Totaalverbruik van de toegekende stralingsverwarming (instelling CF18)
- Druk meerdere keren op **i**, om de betreffende informatie weer te geven.
- Druk 3 seconden lang op **c**, om de gemeten waarde te resetten.

2.2.2.3 Toetsenblokkering

Voorwaarde: Toetsenblokkering activeren

- Druk in automatische modus, dagstand, nachtstand of vorstbeveiligingsfunctie 5 seconden lang op **i**.
 - ← De toetsen zijn geblokkeerd en op het display verschijnt het symbool **⏸**.
 - ← Alleen nog de toetsen **ϕ** en **i** zijn actief.

Voorwaarde: Toetsenblokkering deactiveren

- Druk 5 seconden op **i**.
 - ← De toetsblokkering is gedeactiveerd.

2.2.2.4 Stand-by-modus

Na circa 1 minuut schakelt het product in de stand-by-modus.

- Wanneer u de stand-by-modus wilt verlaten, dan drukt u op een willekeurige toets of u verdraait de draaiknop.

2.2.3 Typeplaatje

Het typeplaatje bevindt zich aan de achterkant van het product.

Gegevens op het typeplaatje	Betekenis
0020254293	Artikelnummer
LR03/AAA	Batterijtype
Serienummer	voor de identificatie, 7e tot 16e cijfer = artikelnummer van het product

2.2.4 CE-markering



Met de CE-markering wordt aangegeven dat de producten conform de conformiteitsverklaring aan de fundamentele vereisten van de geldende richtlijnen voldoen.

Hiermee verklaart de fabrikant dat het in deze handleiding beschreven draadloze installatietype aan de richtlijn 2014/53/EU voldoet. De volledige tekst van de EU-conformiteitsverklaring is op het volgende internetadres beschikbaar:

<http://www.vaillant-group.com/doc/doc-radio-equipment-directive/>.

2 Voor de gebruiker

2.3 Bedrijf

2.3.1 Bedieningsstructuur

2.3.1.1 Softkeyfunctie

De eerste drie toetsen hebben een softkeyfunctie, d.w.z. dat aan de toetsen verschillende functies toegevoegd kunnen zijn. Wanneer u bijv. van automatische modus naar dagstand omschakelt, wisselt de actuele functie van naar \bar{y} naar $-$.

2.3.1.2 Opbouw display

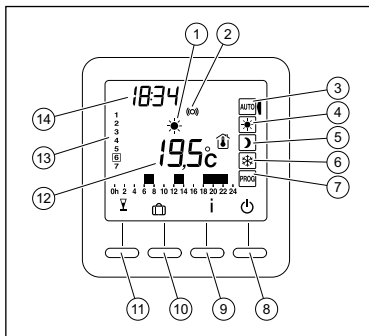

- 1 Ingestelde waarde voor de gekozen modus
- 2 Draadloze overdracht
- 3 Automatische modus
- 4 Dagstand
- 5 Nachtstand

- 6 Vorstbeveiligingsfunctie
- 7 Datum en tijd instelling/programmering
- 8 Aan-/uittoets
- 9 Info-toets
- 10 Afwezigheidsmodus
- 11 Party-modus
- 12 Gemeten temperatuur of gewenste temperatuur
- 13 Weekdagen
- 14 Klok

Voorbeeld Softkey-functie:

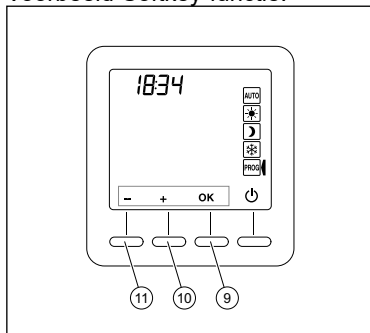

- 9 Bevestigingstoets
- 10 Toets +
- 11 Toets -

2.3.2 Bedieningsconcept

Het product bedient u met de eerste drie toetsen en een draaiknop.

Met de toetsen is het volgende mogelijk:

- U stelt een instelwaarde in.
- U bevestigt een instelwaarde.
- U onderbreekt een verandering van de instelwaarde.
- U geeft de actueel gemeten waarde weer.

Met de draaiknop is het volgende mogelijk:

- U navigeert naar de bedrijfswijzen.

Als u het product langer dan 3 seconden niet bedient, schakelt de achtergrondverlichting uit.

2.3.3 Modi



2.3.3.1 Automatische modus



In de automatische modus komt de temperatuur overeen met de door u ingestelde gewenste waarde voor de dagstand.

De automatische modus schakelt automatisch van dagstand naar nachtstand.

Het symbool  geeft een warmtevraag waan (instelling CF16).

De automatische modus kan tijdelijk worden opgeheven bij:

- Party-modus 
- Afwezigheidsmodus 

- Herkennen van geopende vensters , wanneer deze functie is geactiveerd (instelling CF08). De infrarood-stralingsverwarming schakelt dan over in de vorstbeveiligingsfunctie.
- Herkennen van een afwezigheid , wanneer deze functie is geactiveerd (instelling CF09).
De infrarood-stralingsverwarming schakelt dan over in nachtstand:
 - Afwezigheid langer dan 1,5 uur:
 - Actuele gewenste temperatuur wordt met 1,5 °C verlaagd
 - Afwezigheid langer dan 3,5 uur:
 - Actuele gewenste temperatuur wordt met 3,5 °C verlaagd
 - Afwezigheid langer dan 48 uur:
 - Actuele gewenste temperatuur wordt op de gewenste vorstbeveiligingstemperatuur verlaagd
- Stel de gewenste waarde voor de dagstand in.

2.3.3.2 Dagstand

In de dagstand wordt een ruimte met de door u ingestelde temperatuur gedurende de door u ingestelde perioden verwarmd.

- Stel de gewenste waarde voor de dagstand in.
- Stel de bedrijfstijden in.

2.3.3.3 Nachtstand

De nachtstand is bedoeld voor het bedrijf tijdens de nacht. De temperatuur in de nachtstand komt overeen met de door u ingestelde gewenste spaarstand.

- Stel de gewenste waarde voor de nachtstand in.

2.3.3.4 Vorstbeveiligingsfunctie



In de vorstbeveiligingsfunctie wordt een kamer verwarmd, zodra de door u ingestelde gewenste waarde voor de vorstbeveiligingsfunctie wordt onderschreden.

- Stel de gewenste waarde voor de vorstbeveiligingsfunctie in.

2.3.4 Speciale modi

2.3.4.1 Afwezigheidsmodus

Met de afwezigheidsmodus is het mogelijk om bij meerdere dagen afwezigheid, de vorstbeveiligingsfunctie te activeren.

- Druk in automatische modus op de toets .
- Stel met - en + het aantal afwezigheidsdagen in.
- Bevestig met .
- Stel met - en + de gewenste periode in.
- Bevestig met 
 - ← De party-modus start.
 - ← Na afloop van de gekozen periode keert het product automatisch terug naar de automatische modus.

- Druk op \ominus , om het menu voor afloop van de ingestelde periode te verlaten.

2.3.4.2 Party-modus

- De party-modus maakt tijdelijk opheffen van de automatische modus mogelijk, doordat een andere gewenste temperatuur gedurende een instelbare periode tussen 30 minuten en 12 uur wordt ingesteld.
- Druk in automatische modus op de toets ∇ .
- Stel met $-$ en $+$ de gewenste temperatuur in.
- Bevestig met OK .
- Stel met $-$ en $+$ de gewenste periode in.
- Bevestig met OK .
 - ← De party-modus start.
 - ← Na afloop van de gekozen periode keert het product automatisch terug naar de automatische modus.
- Druk op \ominus , om het menu voor afloop van de ingestelde periode te verlaten.

2.3.5 Standaard Instelling

Voorwaarde: Product is uitgeschakeld

- Druk 5 seconden lang op de 2e toets van links.
 - ← Op het display verschijnt de productversie.
- Druk op OK .
 - ← Op het display verschijnt het menu CF01.

2 Voor de gebruiker

CF01 – gemeten temperatuur corrigeren

De gemeten temperatuur kan met $-5\text{ }^{\circ}\text{C}$ tot $+5\text{ }^{\circ}\text{C}$ worden gecorrigeerd.

Voorbeeld:

- Wanneer de door het product gemeten temperatuur $19\text{ }^{\circ}\text{C}$ is, maar de (via thermometer) gemeten temperatuur $20\text{ }^{\circ}\text{C}$ is, dan moet de temperatuur met $+1\text{ }^{\circ}\text{C}$ worden gecorrigeerd.
- Kies de gewenste instelling met - en +.
- Druk op OK , om de instelling te bevestigen en naar de volgende instelling te gaan of draai aan de draaiknop, om het menu te verlaten.

CF02 – Weergegeven temperatuur in automatisch bedrijf instellen

0	Gewenste temperatuur (fabrieksinstelling)
1	Gemeten temperatuur ①

CF04 – Regelingswijze instellen

0	PI-regeling
1	2-punts regeling (fabrieksinstelling)

CF05 – Ecomodus instellen

0	Uitschakelen van de weergave na 10 seconden zonder toetsbediening (fabrieksinstelling)
---	--

1	Uitschakelen van de weergave tussen middernacht en 5 uur
2	Weergave altijd ingeschakeld (fabrieksinstelling)

CF06 – Weergave in stand-by-modus instellen

0	Symbol wordt in stand-by-modus niet weergegeven
1	Symbol wordt in stand-by-modus weergegeven (fabrieksinstelling)

CF07 – Displayverlichting instellen

0	Gedeactiveerd
1	Geactiveerd (uitschakeling na wachttijd) (fabrieksinstelling)

CF08 – Functie vensteropeningsmelding instellen

0	Gedeactiveerd (fabrieksinstelling)
1	Geactiveerd



Aanwijzing

Bij combinatie van de ontvanger met een openingsmelder, bijv. vensteropeningsmelder, wordt de infrarood-stralingsverwarming bij het openen van een venster in vorstbeveiligingsfunctie geschakeld.

2 Voor de gebruiker

CF09 – Functie aanwezigheidsherkenning instellen

0	Gedeactiveerd (fabrieksinstelling)
1	Geactiveerd



Aanwijzing

Bij combinatie van de ontvanger met een bewegingsmelder wordt de temperatuur bij langere afwezigheid automatisch verlaagd.

- Afwezigheid langer dan 1,5 uur:
 - Actuele gewenste temperatuur wordt met 1,5 °C verlaagd
- Afwezigheid langer dan 3,5 uur:
 - Actuele gewenste temperatuur wordt met 3,5 °C verlaagd
- Afwezigheid langer dan 48 uur:
 - Actuele gewenste temperatuur wordt op de gewenste vorstbeveiligingstemperatuur verlaagd

CF10 – Max. comforttemperatuur instellen

Fabrieksinstelling: 28 °C

Instelbare comforttemperatuur: 22 °C – 30 °C

CF11 – Programmeerformaat instellen

0	1 uur programmeerstap (fabrieksinstelling)
1	1/2 uur programmeerstap

CF12 – Tijdformaat instellen

0	12 uur (AM/PM)
1	24 uur (fabrieksinstelling)

CF13 – Automatische omschakeling zomer-/winter-tijd instellen

0	Gedeactiveerd (geen datuminstelling mogelijk)
1	Geactiveerd (fabrieksinstelling)

Voorwaarde: CF08 = 1

CF15 – Weergave vensteropeningsmelding  instellen

0	Symbool knippert niet
1	Symbool knippert (fabrieksinstelling)

CF16 – Weergave warmtevraag  instellen

0	Symbool wordt niet getoond
1	Symbool wordt getoond (fabrieksinstelling)

CF17 – Weergave aanwezigheidsherkenning  instellen

0	Vast symbool
1	Symbool knippert (fabrieksinstelling)

2 Voor de gebruiker

CF18 – Weergave stroomverbruik instellen

0	Gedeactiveerd (fabrieksinstelling)
1	Geactiveerd

Bij geactiveerde stroomverbruikindicatie moet het Watt-vermogen van de infrarood-stralingsverwarming worden opgegeven.

- Selecteer de infrarood-stralingsverwarming.
- Bevestig met OK .
- Geef het vermogen in Watt aan.
- Bevestig met OK .

2.3.6 Product in gebruik nemen

- Druk op de toets ON .

2.3.7 Draadloze verbinding maken

Geldigheid: VR 44
OF VR 46

- Bereid de ontvanger voor, om een draadloze verbinding met het product te maken (→ installatiehandleiding van de ontvanger).

Geldigheid: VR 45

- Schakel de voedingsspanning naar de ontvanger in.
 - ← De ontvanger is voor het maken van een draadloze verbinding met de draadloze thermostaat gereed.

- ↓ Wanneer geen draadloze verbinding met het product wordt gemaakt, raadpleeg van de installatiehandleiding van de ontvanger.

Voorwaarde: Product is uitgeschakeld

- Druk 5 seconden lang op de 2e toets van links.
 - ← Op het display verschijnt de productversie.
- Druk opnieuw 5 seconden lang op de 2e toets van links.
 - ← Op het display verschijnt het menu rF01.
- Druk op **OK**.
 - ← Het product zoekt naar toegekende ontvangers.
 - ← Het aantal van de gevonden en toegekende ontvangers verschijnt in het midden van het display.

2.3.7.1 VR 45 voorbereiden, om een draadloze verbinding met de vensteropeningsmelder te maken

Geldigheid: VR 45**Voorwaarde:** Product is uitgeschakeld

- Druk 5 seconden lang op de 2e toets van links.
 - ← Op het display verschijnt de productversie.
- Druk opnieuw 5 seconden lang op de 2e toets van links.
 - ← Op het display verschijnt het menu rF01.
- Druk 4 maal op **+**, om rF05 weer te geven.
- Druk op **OK**.

2 Voor de gebruiker

- Druk op de toets **»**, om de ontvanger te kiezen, die u voor het maken van een draadloze verbinding met de vensteropeningsmelder wilt voorbereiden.
 - ← De gekozen ontvanger schakelt hoorbaar meerdere keren in en uit.
- Druk op **OK**, zodat de gekozen ontvanger voor het maken van een draadloze verbinding met de vensteropeningsmelder wordt voorbereid.

2.3.8 Tijd en datum instellen

Voorwaarde: CF13 geactiveerd

- Draai de draaiknop op **PROG**.
- Stel met **-** en **+** de uren in.
- Bevestig met **OK**.
- Stel met **-** en **+** de minuten in.
- Bevestig met **OK**.
- Stel met **-** en **+** de weekdag in.
- Bevestig met **OK**.
- Stel met **-** en **+** de maand in.
- Bevestig met **OK**.
- Stel met **-** en **+** het jaar in.
- Bevestig met **OK**.
- Draai de draaiknop op **AUTO**, om het menu te verlaten.



2.3.9 Gewenste temperaturen instellen





Aanwijzing

Wanneer u bij de instelling van een gewenste temperatuur de waarde niet bevestigt en in de betreffende modus blijft, dan is het product permanent op deze temperatuur ingesteld (geen programmering)

2.3.9.1 Gewenste waarde voor de dagstand instellen



- Draai de draaiknop op  (instelling CF10).
- Stel met - en + de gewenste waarde voor de dagstand in.
 - Fabrieksinstelling: 19 °C
 - Instelbare temperatuur: 5 – 28 °C
- Bevestig met .

2.3.9.2 Gewenste waarde voor de nachtstand instellen

- Draai de draaiknop op .
- Stel met - en + de gewenste waarde voor de nachtstand in.
 - Fabrieksinstelling: 15,5 °C
 - Instelbare temperatuur: 5 – 19 °C
- Bevestig met .

2 Voor de gebruiker

2.3.9.3 Gewenste waarde voor de vorstbeveiligingsfunctie instellen

- Draai de draaiknop op .
- Stel met - en + de gewenste waarde voor vorstbeveiligingsfunctie in.
 - Fabrieksinstelling: 7 °C
 - Instelbare temperatuur: 5 – 10 °C
- Bevestig met .

2.3.9.4 Gedragsindicatie

Voorwaarde: CF05 is geactiveerd

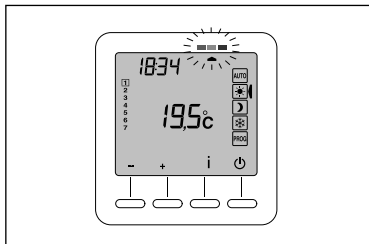



Bij de instelling van de gewenste waarden wordt het verbruik voor de door u ingestelde gewenste temperatuur weergegeven.







- Groen = minder verbruik (tot 19 °C)
- Oranje = gemiddeld verbruik (19,5 – 24 °C)
- Rood = hoog verbruik (24,5 – 28 °C)

2.3.10 Bedrijfstijden voor weekdays instellen

- Draai de draaiknop op .

Bij de inbedrijfname komt de programmering voor elke weekday overeen met een dagstand van 6 – 23 uur. Met  en  kunt u verschillende bedrijfstijden voor de dagstand en de nachtstand instellen.

Voorbeeld: dagstand van 6 – 8 uur en van 17 – 23 uur

- Druk op  tot 06:00.
- Druk op  tot 08:00.
- Druk op  tot 17:00.
- Druk op  tot 23:00.
- Druk op  tot 00:00.
- Druk op , om de instelling te bevestigen en naar de volgende dag over te gaan of druk 3 seconden lang op , om het programma te bevestigen en naar de volgende dag over te dragen (COPY-functie).
- Herhaal de stappen voor de overige weekdays.

2.3.11 Naar fabrieksinstelling terugzetten

2.3.11.1 Fabrieksinstelling automatisch herstellen

Wanneer u het product automatisch naar de fabrieksinstelling terugzet, worden de volgende instellingen gereset:

2 Voor de gebruiker

- Gewenste temperaturen
- Functie openingsmelding (CF08 = 1)
- Functie aanwezigheidsherkenning (CF09 = 0)

Voorwaarde: Product is uitgeschakeld

- Druk 10 seconden lang gelijktijdig op de 1e toets en i , tot ALL wordt getoond.
- Druk 3 seconden op OK .
 - ← Op het display knippert Init.

2.3.11.2 Alle Instellingen initialiseren

Wanneer u alle instellingen initialiseert, dan worden alle basisinstellingen en gewenste temperaturen gereset. De datum en de tijd blijven behouden.

Voorwaarde: Product is uitgeschakeld

- Druk 20 seconden lang gelijktijdig op de 1e toets en i tot ALL wordt getoond.
 - ← Na 10 seconden wordt Init weergegeven.
- Druk 3 seconden op OK .
 - ← Op het display knippert Init en ALL.

2.3.12 Draadloze toekenning wissen

Geldigheid: VR 44
OF VR 46
OF VR 48

Voorwaarde: Product is uitgeschakeld

- ▶ Druk 5 seconden lang op de 2e toets van links. Druk 5 seconden lang op de 2e toets van links.
 - ← Op het display verschijnt de productversie.
- ▶ Druk opnieuw 5 seconden lang op de 2e toets van links.
 - ← Op het display verschijnt het menu rF01.
- ▶ Druk op + , om rF03 weer te geven.
- ▶ Druk op **OK** .
 - ← Het aantal van de gevonden en toegekende ontvangers verschijnt in het midden van het display.
- ▶ Druk 5 seconden lang op **OK** .
 - Alle toegekende draadloze punten worden gewist tot 00 verschijnt.

2.3.12.1 Draadloze verbinding met VR 45 wissen

Geldigheid: VR 45

- ▶ Wis de draadloze verbinding met de ontvanger (→ installatiehandleiding van de ontvanger).

2.3.13 Batterijen vervangen



Gevaar!

Levensgevaar door ongeschikte batterijen!

Als batterijen door het verkeerde batterijtype worden vervangen, bestaat explosiegevaar.

2 Voor de gebruiker

- Let bij de batterijwissel op het correcte
 - batterijtype.
 - Voer gebruikte batterijen overeenkomstig de aanwijzingen in deze handleiding af.
-

- Wanneer op het display rechtsboven het symbool  wordt getoond, vervang dan binnen de komende 3 maanden de batterijen.

2.4 Verhelpen van storingen

2.4.1 Storingen herkennen en verhelpen

Voorwaarde: Infrarood-stralingsverwarming verwarmt niet, ondanks dat een verwarmingsvraag aanwezig is

- Controleer de draadloze verbinding van de draadloze thermostaat met de ontvanger.
- Controleer, of de draadloze thermostaat is ingeschakeld.
- Controleer of de batterijen in de draadloze thermostaat correct geplaatst zijn.
- Controleer de laadtoestand van de batterijen in de draadloze thermostaat.
- Controleer, of het product zich binnen het zendbereik bevindt.
- Maak alle ontvangers los met uitzondering van de defecte ontvanger.

Voorwaarde: Product is uitgeschakeld

- Druk 5 seconden lang op de 2e toets van links.
 - ← Op het display verschijnt de productversie.
- Druk opnieuw 5 seconden lang op de 2e toets van links.
 - ← Op het display verschijnt het menu rF01.
- Druk op + , om rF02 weer te geven.
- Bevestig met **OK** .
 - ← Op het display wordt de signaalsterkte getoond.
 - 00 = geen ontvangst
 - 04 = zeer goede ontvangst
- Wanneer de signaalsterkte te laag is, dan maakt u opnieuw de draadloze verbinding (→ hoofdstuk draadloze verbinding maken).

2.5 Product onderhouden

- Reinig de mantel met een vochtige doek en een beetje oplosmiddelvrije zeep.
- Gebruik geen sprays, geen schuurmiddelen, afwasmiddelen, oplosmiddel- of chloorhoudende reinigingsmiddelen.

2.6 Uitbedrijfname

2.6.1 Product tijdelijk buiten bedrijf stellen

- Druk op **⓪** .
 - ← Het product piept driemaal.

2 Voor de gebruiker

2.6.2 Product definitief buiten bedrijf stellen

- Druk op .
- Verwijder de afdekking aan de voorkant van het product.
- Verwijder de beide batterijen.

2.7 Recycling en afvoer

- Laat de verpakking door de installateur afvoeren die het product geïnstalleerd heeft.



Als het product met dit teken is aangeduid:

- Gooi het product in dat geval niet met het huisvuil weg.
- Geef het product in plaats daarvan af bij een inzamelpunt voor oude elektrische of elektronische apparaten.



Als het product batterijen bevat die met dit teken gekenmerkt zijn, kunnen de batterijen substanties bevatten die schadelijk zijn voor gezondheid en milieu.

- Breng de batterijen in dat geval naar een inzamelpunt voor batterijen.

2.8 Garantie en klantendienst

2.8.1 Garantie

Informatie over de fabrieksgarantie vindt u in de Country specifics.

2.8.2 Serviceteam

De contactgegevens van ons serviceteam vindt u in de bijlage of op onze website.

3 Voor de installateur

3.1 Aanwijzingen bij de documentatie

3.1.1 Aanvullend geldende documenten in acht nemen

- Neem absoluut alle bedienings- en installatiehandleidingen die bij de componenten van de installatie worden meegeleverd in acht.

3.1.2 Documenten bewaren

- Gelieve deze handleiding alsook alle aanvullend geldende documenten aan de gebruiker van de installatie te geven.

3.1.3 Geldigheid van de handleiding

Deze handleiding geldt uitsluitend voor:

3 Voor de installateur

Product	Artikelnummer
VRT 260f	0020254293

3.2 Productbeschrijving

Het product is een draadloze thermostaat met een geïntegreerde thermostaat. Met dit product kan bijv. een ruimte met infrarood-stralingsverwarmingen individueel worden verwarmd.

Het product kan in automatische modus, dagstand, nachtstand of vorstbeveiligingsfunctie worden gebruikt. Voor de dagstand en de nachtstand kunnen de bedrijfstijden voor elke dag van de week verschillend worden ingesteld.

De speciale bedrijfsmodi afwezigheidsmodus en party-bedrijf, maken een in de tijd begrensde onderbreking van het actuele bedrijf mogelijk.

Het product moet in combinatie met de volgende componenten worden gebruikt:

- Ontvanger
 - Ontvanger VR 44, opbouw
 - Ontvanger VR 45, inbouw
 - Draadloze contactdoosontvanger VR 46
- Vensteropeningsmelder VR 48

Het product kan met een standvoet worden opgesteld of als alternatief aan een wand worden gemonteerd.

Het product wordt met batterijen gevoed.

3.2.1 Productopbouw

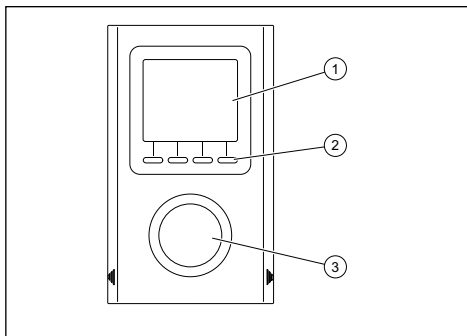

- 1 Display
- 2 Bedieningstoetsen
- 3 Draaiknop

3.2.2 CE-markering



Met de CE-markering wordt aangegeven dat de producten conform de conformiteitsverklaring aan de fundamentele vereisten van de geldende richtlijnen voldoen.

Hiermee verklaart de fabrikant dat het in deze handleiding beschreven draadloze installatietype aan de richtlijn 2014/53/EU voldoet. De volledige tekst van de

3 Voor de installateur

EU-conformiteitsverklaring is op het volgende internet-adres beschikbaar:

<http://www.vaillant-group.com/doc/doc-radio-equipment-directive/>.

3.3 Montage

3.3.1 Leveringsomvang controleren

- Controleer de leveringsomvang op volledigheid en beschadigingen.

Hoeveelheid	Omschrijving
1	Draadloze thermostaat
1	Standvoet
2	Batterijen type LR03/AAA
1	Documentatie

3.3.2 Eisen aan de opstellingsplaats

- Installeer het product niet op een wand met buitencontact.
- Installeer het product niet in een onverwarmde ruimte, bijv. een garage.
- Bevestig het product aan een wand of plaats het op een meubelstuk.
- Installeer het product op een hoogte van 1,50 m.
- Bescherm het product tegen hitte (bijv. schoorsteen, zonlicht) en tocht.

- Installeer het product in een normaal vervuilde omgeving.

3.3.3 Minimumafstanden

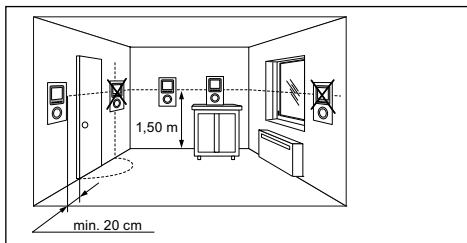

3.3.4 Product monteren

Voorwaarde: Wandmontage

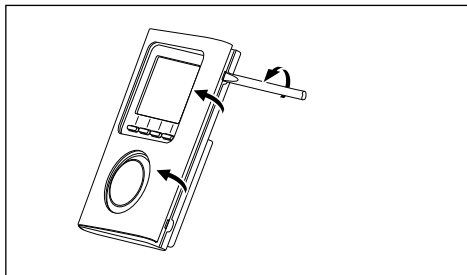

- Verwijder de afdekking aan de voorkant van het product.

3 Voor de installateur

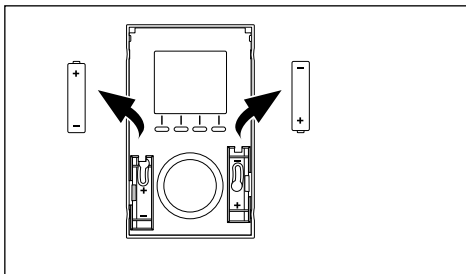

- Verwijder de beide batterijen.

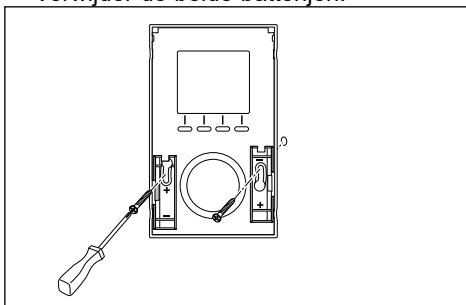

- Schroef de twee schroeven zoals afgebeeld in de wand.
- Gebruik passende schroeven.

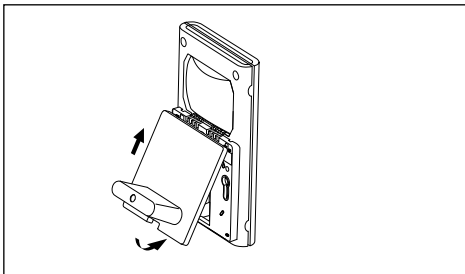
Voorwaarde: Standvoet monteren

- Monteer de standvoet.

3.4 Verhelpen van storingen

3.4.1 Storingen herkennen en verhelpen

Voorwaarde: Infrarood-stralingsverwarming verwarmt niet, ondanks dat een verwarmingsvraag aanwezig is

- Controleer de draadloze verbinding van de draadloze thermostaat met de ontvanger.
- Controleer, of de draadloze thermostaat is ingeschakeld.
- Controleer of de batterijen in de draadloze thermostaat correct geplaatst zijn.
- Controleer de laadtoestand van de batterijen in de draadloze thermostaat.
- Controleer, of het product zich binnen het zendbereik bevindt.

3 Voor de installateur

- ▶ Maak alle ontvangers los met uitzondering van de defecte ontvanger.

Voorwaarde: Product is uitgeschakeld

- ▶ Druk 5 seconden lang op de 2e toets van links.
 - ← Op het display verschijnt de productversie.
- ▶ Druk opnieuw 5 seconden lang op de 2e toets van links.
 - ← Op het display verschijnt het menu rF01.
- ▶ Druk op + , om rF02 weer te geven.
- ▶ Bevestig met OK .
 - ← Op het display wordt de signaalsterkte getoond.
 - 00 = geen ontvangst
 - 04 = zeer goede ontvangst
- ▶ Wanneer de signaalsterkte te laag is, dan maakt u opnieuw de draadloze verbinding (→ hoofdstuk draadloze verbinding maken).

3.5 Uitbedrijfname

3.5.1 Product tijdelijk buiten bedrijf stellen

- ▶ Druk op ON .
 - ← Het product piept driemaal.

3.5.2 Product definitief buiten bedrijf stellen

- ▶ Druk op ON .
- ▶ Verwijder de afdekking aan de voorkant van het product.
- ▶ Verwijder de beide batterijen.

3.6 Recycling en afvoer

Verpakking afvoeren

- Voer de verpakking reglementair af.
- Neem alle relevante voorschriften in acht.

3.7 Serviceteam

De contactgegevens van ons serviceteam vindt u in de bijlage Country specifics of op onze website.

3.8 Technische gegevens

	VRT 260f
Productafmeting, hoogte	135 mm
Productafmeting, breedte	81 mm
Productafmeting, diepte	22 mm
Opslagtemperatuur	-10 ... 70 °C
Bedrijfstemperatuur	0 ... 40 °C
Draadloze reikwijdte in het vrije veld	100 ... 300 m
Radiofrequentie	868 MHz, klasse I
Radiofrequentiebereik	868,7 ... 869,2 MHz
Zendvermogen	< 10 mW
Veiligheidscategorie	III
Beschermingsklasse	IP 30

Country specifics

1 AT, Österreich

– Austria –

1.1 Herstellergarantie

Herstellergarantie gewähren wir nur bei Installation durch einen anerkannten Fachhandwerksbetrieb. Dem Eigentümer des Geräts räumen wir diese Herstellergarantie entsprechend den Vaillant Garantiebedingungen ein. Garantiearbeiten werden grundsätzlich nur von unserem Kundendienst ausgeführt. Wir können Ihnen daher etwaige Kosten, die Ihnen bei der Durchführung von Arbeiten an dem Gerät während der Garantiezeit entstehen, nur dann erstatten, falls wir Ihnen einen entsprechenden Auftrag erteilt haben und es sich um einen Garantiefall handelt.

1.2 Vaillant Group Austria GmbH - Werkskundendienst

Vaillant Group Austria GmbH
Clemens-Holzmeister-Straße 6
1100 Wien
Telefon 05 7050
Telefax 05 7050 1199
Telefon 05 7050 2100 (zum Regionaltarif österreichweit,
bei Anrufen aus dem Mobilfunknetz ggf. abweichende
Tarife - nähere Information erhalten Sie bei Ihrem
Mobilnetzbetreiber)

info@vaillant.at

termin@vaillant.at

www.vaillant.at www.vaillant.at/werkskundendienst/

E-Mail Kundendienst: termin@vaillant.at

Internet Kundendienst: <http://www.vaillant.at/werkskundendienst/>

Telefon: 05 7050 2100 (zum Regionaltarif österreichweit, bei Anrufen aus dem Mobilfunknetz ggf. abweichende Tarife - nähere Information erhalten Sie bei Ihrem Mobilnetzbetreiber)

Der flächendeckende Kundendienst für ganz Österreich ist täglich von 0 bis 24 Uhr erreichbar. Vaillant Kundendiensttechniker sind 365 Tage für Sie unterwegs, sonn- und feiertags, österreichweit.

2 BE, Belgien, Belgique, België

– Belgium –

2.1 Werksgarantie / Conditions de garantie / Fabrieksgarantie

Deutsch

Die N.V. VAILLANT gewährleistet eine Garantie von 2 Jahren auf alle Material- und Konstruktionsfehler ihrer Produkte ab dem Rechnungsdatum. Die Garantie wird nur gewährt, wenn folgende Voraussetzungen erfüllt sind:

1. Das Gerät muss von einem qualifizierten Fachmann installiert worden sein. Dieser ist dafür verantwort-

2 BE, Belgien, Belgique, België

lich, dass alle geltenden Normen und Richtlinien bei der Installation beachtet wurden.

2. Während der Garantiezeit ist nur der Vaillant Werkkundendienst autorisiert, Reparaturen oder Veränderungen am Gerät vorzunehmen. Die Werksgarantie erlischt, wenn in das Gerät Teile eingebaut werden, die nicht von Vaillant zugelassen sind.
3. Damit die Garantie wirksam werden kann, muss die Garantiekarte vollständig und ordnungsgemäß ausgefüllt, unterschrieben und ausreichend frankiert spätestens fünfzehn Tage nach der Installation an uns zurückgeschickt werden.

Während der Garantiezeit an dem Gerät festgestellte Material- oder Fabrikationsfehler werden von unserem Werkkundendienst kostenlos behoben. Für Fehler, die nicht auf den genannten Ursachen beruhen, z. B. Fehler aufgrund unsachgemäßer Installation oder vorschriftswidriger Behandlung, bei Verstoß gegen die geltenden Normen und Richtlinien zur Installation, zum Aufstellraum oder zur Belüftung, bei Überlastung, Frosteinwirkung oder normalem Verschleiß oder bei Gewalteinwirkung übernehmen wir keine Haftung. Wenn eine Rechnung gemäß den allgemeinen Bedingungen des Werkvertrags ausgestellt wird, wird diese ohne vorherige schriftliche Vereinbarung mit Dritten (z. B. Eigentümer, Vermieter, Verwalter etc.) an den Auftraggeber oder/und den Benutzer der Anlage gerichtet; dieser übernimmt die Zahlungsverpflichtung. Der Rechnungsbetrag ist dem Techniker des Werkkunden-

dienstes, der die Leistung erbracht hat, zu erstatten. Die Reparatur oder der Austausch von Teilen während der Garantie verlängert die Garantiezeit nicht. Nicht umfasst von der Werksgarantie sind Ansprüche, die über die kostenlose Fehlerbeseitigung hinausgehen, wie z. B. Ansprüche auf Schadenersatz. Gerichtsstand ist der Sitz unseres Unternehmens. Um alle Funktionen des Vaillant Geräts auf Dauer sicherzustellen und um den zugelassenen Serienzustand nicht zu verändern, dürfen bei Wartungs- und Instandhaltungsarbeiten nur Original Vaillant Ersatzteile verwendet werden!

Français

La période de garantie des produits Vaillant s'élève à 2 ans minimum contre tous les défauts de matériaux et les défauts de construction à partir de la date de facturation. La garantie est d'application pour autant que les conditions suivantes soient remplies:

1. L'appareil doit être installé par un professionnel qualifié qui, sous son entière responsabilité, aura veillé à respecter les normes et réglementations en vigueur pour son installation.
2. Seuls les techniciens d'usine Vaillant sont habilités à effectuer les réparations ou les modifications apportées à un appareil au cours de la période de garantie afin que celle-ci reste d'application. Si d'aventure une pièce non d'origine devait être montée dans un de nos appareils, la garantie Vaillant se verait automatiquement annulée.

2 BE, Belgien, Belgique, België

3. Afin que la garantie puisse prendre effet, la fiche de garantie dûment complète, signée et affranchie doit nous être retournée au plus tard quinze jours après l'installation!

La garantie n'est pas d'application si le mauvais fonctionnement de l'appareil serait provoqué par un mauvais réglage, par l'utilisation d'une énergie non adéquate, par une installation mal conçue ou défectueuse, par le non-respect des instructions de montage jointes à l'appareil, par une infraction aux normes relatives aux directives d'installation, de types de locaux ou de ventilation, par négligence, par surcharge, par les conséquences du gel ou de toute usure normale ou pour tout acte dit de force majeure. Dans tel cas, il y aura facturation de nos prestations et des pièces fournies. Toute facturation établie selon les conditions générales du service d'entretien est toujours adressée à la personne qui a demandé l'intervention ou/et à la personne chez qui le travail a été effectué sauf accord au préalable et par écrit d'un tiers (par ex. locataire, propriétaire, syndic...) qui accepte explicitement de prendre cette facture à sa charge. Le montant de la facture devra être acquitté au grand comptant au technicien d'usine qui aura effectué la prestation. La mise en application de la garantie exclut tout paiement de dommages et intérêts pour tout préjudice généralement quelconque. Pour tout litige, sont seuls compétents les tribunaux du district du siège social de notre société. Pour garantir le

bon fonctionnement des appareils Vaillant sur long terme, et pour ne pas changer la situation autorisée, il faut utiliser lors d'entretiens et dépannages uniquement des pièces détachées de la marque Vaillant.

Nederlands

De producten van de NV Vaillant zijn gewaarborgd tegen alle materiaal- en constructiefouten voor een periode van twee jaar vanaf de datum vermeld op de aankoopfactuur die u heel nauwkeurig dient bij te houden. De waarborg geldt alleen onder de volgende voorwaarden:

1. Het toestel moet door een erkend gekwalificeerd vakman geplaatst worden die er, onder zijn volledige verantwoordelijkheid, op zal letten dat de normen en installatievoorschriften nageleefd worden.
2. Het is enkel aan de technici van de Vaillant fabriek toegelaten om herstellingen of wijzigingen aan het toestel onder garantie uit te voeren, opdat de waarborg van toepassing zou blijven. De originele onderdelen moeten in het Vaillant toestel gemonteerd zijn, zoniet wordt de waarborg geannuleerd.
3. Teneinde de waarborg te laten gelden, moet u ons de garantiekaart volledig ingevuld, ondertekend en gefrankeerd terugzenden binnen de veertien dagen na de installatie!

De waarborg wordt niet toegekend indien de slechte werking van het toestel het gevolg is van een slechte regeling, door het gebruik van een niet overeenkoms-

2 BE, Belgien, Belgique, België

tige energie, een verkeerde of gebrekkige installatie, de niet-naleving van de gebruiksaanwijzing die bij het toestel gevoegd is, door het niet opvolgen van de normen betreffende de installatievoorschriften, het type lokaal of verluchting, verwaarlozing, overbelasting, bevrozing, elke normale slijtage of elke handeling van overmacht. In dit geval zullen onze prestaties en de geleverde onderdelen aangerekend worden. Bij facturatie, opgesteld volgens de algemene voorwaarden van de naverkoop- dienst, wordt deze steeds opgemaakt op de naam van de persoon die de oproep heeft verricht en/of de naam van de persoon bij wie het werk is uitgevoerd, behoudens voorafgaand schriftelijk akkoord van een derde persoon (bv. huurder, eigenaar, syndic, enz.) die deze factuur uitdrukkelijk ten zijne laste neemt. Het factuurbedrag zal contant betaald moeten worden aan de fabriekstechnicus die het werk heeft uitgevoerd. Het herstellen of vervangen van onderdelen tijdens de garantieperiode heeft geen verlenging van de waarborg tot gevolg. De toekenning van garantie sluit elke betaling van schadevergoeding uit en dit tot voor om het even welke reden ze ook gevraagd wordt. Voor elk geschil, zijn enkel de Tribunalen van het district waar de hoofdzetel van de vennootschap gevestigd is, bevoegd. Om alle functies van het Vaillant toestel op termijn vast te stellen en om de toegelaten toestand niet te veranderen, mogen bij onderhoud en herstellin-

gen enkel nog originele Vaillant onderdelen gebruikt worden.

2.2 Kundendienst / Service après-vente / Klantendienst

N.V. Vaillant S.A.

Golden Hopestraat 15

B-1620 Drogenbos

Tel. 2 3349300

Fax 2 3349319

info@vaillant.be

www.vaillant.be

Kundendienst / Service après-vente / Klantendienst:

2 3349352

3 DE, Deutschland

– Germany –

3.1 Herstellergarantie

Herstellergarantie gewähren wir nur bei Installation durch einen anerkannten Fachhandwerksbetrieb.

Dem Eigentümer des Geräts räumen wir diese Herstellergarantie entsprechend den Vaillant Garantiebedingungen ein. Garantiewerke werden grundsätzlich nur von unserem Kundendienst ausgeführt. Wir können Ihnen daher etwaige Kosten, die Ihnen bei der Durchführung von Arbeiten an dem Gerät während der Garantiezeit entstehen, nur dann erstatten, falls wir

4 NL, Nederland

Ihnen einen entsprechenden Auftrag erteilt haben und es sich um einen Garantiefall handelt.

3.2 Kundendienst

Auftragsannahme Vaillant Kundendienst: 02191
5767901

4 NL, Nederland

– Netherlands –

4.1 Fabrieksgarantie

Fabrieksgarantie wordt verleend alleen indien de installatie is uitgevoerd door een door Vaillant Group Netherlands B.V. erkende installateur conform de installatievoorschriften van het betreffende product.

De eigenaar van een Vaillant product kan aanspraak maken op fabrieksgarantie die conform zijn aan de algemene garantiebepalingen van Vaillant Group Netherlands B.V.

Garantiewerkzaamheden worden uitsluitend door de servicedienst van Vaillant Group Netherlands B.V. of door een door Vaillant Group Netherlands B.V. aangevozen installatiebedrijf uitgevoerd.

Eventuele kosten die gemaakt zijn voor werkzaamheden aan een Vaillant product gedurende de garantieperiode komen alleen in aanmerking voor vergoeding indien vooraf toestemming is verleend aan een door Vaillant Group Netherlands B.V. aangewezen installatie-

bedrijf en als het conform de algemene garantiebepalingen een werkelijk garantiegeval betreft.

4.2 Consumentenservice

Mocht u nog vragen hebben, dan staan onze medewerkers van de consumentenservice u graag te woord: (020) 565 94 20.

4.3 Serviceteam

Het Serviceteam dient ter ondersteuning van de installateur en is tijdens kantooruren te bereiken op nummer: Serviceteam: 020 565 94 40



Lieferant / Fournisseur / Leverancier

Vaillant Group Austria GmbH

Clemens-Holzmeister-Straße 6 ■ 1100 Wien
Telefon 05 7050 ■ Telefax 05 7050-1199
Telefon 05 7050-2100 (zum Regionaltarif österreichweit, bei Anrufen aus dem
Mobilfunknetz ggf. abweichende Tarife - nähere Information erhalten Sie bei
Ihrem Mobilnetzbetreiber)
info@vaillant.at ■ termin@vaillant.at
www.vaillant.at ■ www.vaillant.at/werkskundendienst/

N.V. Vaillant S.A.

Golden Hopestraat 15 B-1620 Drogenbos
Tel. 2 3349300 Fax 2 3349319
Kundendienst / Service après-vente / Klantendienst 2 3349352
info@vaillant.be www.vaillant.be

Vaillant Deutschland GmbH & Co.KG

Berghäuser Str. 40 ■ D-42859 Remscheid
Telefon 021 91 18-0 ■ Telefax 021 91 18-2810
Auftragsannahme Vaillant Kundendienst 021 91 5767901
info@vaillant.de ■ www.vaillant.de

Vaillant Group Netherlands B.V.

Postbus 23250 1100 DT Amsterdam
Telefoon 020 5659200 Telefax 020 6969366
Consumentenservice 020 5659420 Serviceteam 020 5659440
info@vaillant.nl www.vaillant.nl

© Diese Anleitungen, oder Teile davon, sind urheberrechtlich geschützt und dürfen nur mit schriftlicher
Zustimmung des Herstellers vervielfältigt oder verbreitet werden.
Technische Änderungen vorbehalten.

0020255245_01 ATBEDENL 112019